



УДОКАНСКАЯ  
МЕДЬ

ОТЧЕТ ОБ  
УСТОЙЧИВОМ  
РАЗВИТИИ  
2022



# СОДЕРЖАНИЕ

## 4 ОБРАЩЕНИЕ

## 6 КЛЮЧЕВЫЕ СОБЫТИЯ И РЕЗУЛЬТАТЫ

## 10 О КОМПАНИИ

14 Проектные решения и этапы строительства

18 Корпоративное управление

20 Устойчивая цепочка поставок

## 22 УПРАВЛЕНИЕ УСТОЙЧИВЫМ РАЗВИТИЕМ

25 Вклад в достижение ЦУР ООН и Национальные цели развития

26 Взаимодействие с заинтересованными сторонами

## 28 ДЕЛОВАЯ ЭТИКА, ПРОТИВОДЕЙСТВИЕ КОРРУПЦИИ И ПРАВА ЧЕЛОВЕКА

## 34 РАЗВИТИЕ КАДРОВОГО ПОТЕНЦИАЛА

36 Подход в области управления персоналом

38 Человеческий капитал

39 Взаимодействие с сотрудниками

40 Мотивация и вознаграждение

40 Обучение и развитие кадрового потенциала

## 44 ОХРАНА ТРУДА И ПРОМЫШЛЕННАЯ БЕЗОПАСНОСТЬ

46 Подход к охране труда и промышленной безопасности

50 Предотвращение производственного травматизма и профилактика профессиональных заболеваний

54 Готовность к чрезвычайным и аварийным ситуациям

## 56 ОХРАНА ОКРУЖАЮЩЕЙ СРЕДЫ

58 Управление в области охраны окружающей среды

64 Энергопотребление и климатическая программа

66 Выбросы в атмосферу

67 Водозабор и сбросы сточных вод

68 Сохранение биоразнообразия

## 70 ВЗАИМОДЕЙСТВИЕ С МЕСТНЫМИ СООБЩЕСТВАМИ

72 Управление в области развития региона и социальной ответственности

74 Вклад Компании в развитие региона присутствия

79 Взаимодействие с коренными народами

81 Планы на 2023 год

## 82 ПРИЛОЖЕНИЯ

82 Об отчете

82 Определение существенных тем

84 Структура персонала

86 Экологические показатели

86 Показатели производственного травматизма

88 Указатель содержания GRI

94 Отчет независимого аудитора по заданию, обеспечивающему ограниченную уверенность

100 Контактная информация



# ОБРАЩЕНИЕ РУКОВОДСТВА КОМПАНИИ

GRI [2-22]

Дорогие друзья!

2022 год стал годом беспрецедентных вызовов для всей российской экономики и Удоканской меди в частности. Внешние ограничения, рост инфляции, сбой в цепочке поставок — все это значительно изменило привычную бизнес-среду, потребовав от нашей команды дополнительной гибкости в применяемых подходах для достижения наших стратегических целей.

Несмотря на масштабы вызовов, нам удалось сохранить намеченный график ввода

производственных объектов и выйти на завершающие стадии запуска операционной деятельности. Благодаря профессиональной работе команды, мы смогли адаптироваться к изменившейся внешней среде, сохранив при этом приверженность ответственному подходу к ведению бизнеса, неразрывно связанному с заботой об окружающей среде, работниках и местных сообществах.

Мы продолжили внедрение инновационных технологий, повысив на промышленных испытаниях уровень сквозного извлечения меди из руды до почти 88%, что наряду с уникальными характеристиками

месторождения, позволит нашей Компании стать одним из мировых лидеров по добыче меди — стратегического ресурса современной экономики, играющего в том числе ключевую роль в развитии технологий декарбонизации.

Мы понимаем, что наш успех в первую очередь зависит от команды профессионалов, которую мы формируем. В 2022 году мы продолжили привлекать лучшие кадры, обеспечивая для них лучшие условия: численность наших сотрудников увеличилась более чем в полтора раза, показатель текучести достиг трехлетнего минимума, а меры по повышению производственной безопасности позволили достигнуть трех миллионов человеко-часов без травм.

Участвуя в социально-экономическом развитии Забайкальского края, мы продолжили инвестиции в инфраструктуру региона, благотворительность и проекты поддержки коренных народов направив на эти цели в отчетном году более 300 млн рублей.

Базовым условием нашего развития является приверженности самым высоким стандартам бизнес-этики. Дополнительным подтверждением этого в отчетном году стало присоединение

к Антикоррупционной хартии российского бизнеса, что позволит нам внести не только достойный вклад в развитие российской культуры бизнеса, но и обмениваться практическими решениями с коллегами.

В рамках реализации Климатической программы важным событием стало подписание соглашения о сотрудничестве в области реализации целей устойчивого развития и декарбонизации с ПАО «РусГидро».

Развивая диалог с заинтересованными сторонами, мы представляем свой четвертый отчет об устойчивом развитии и надеемся, что он послужит дополнительным инструментом укрепления доверительных отношений и развития партнёрства по созданию лучшего будущего для всех. Мы уверены, что приверженность ответственному подходу в ведении бизнеса и интеграция устойчивого развития в долгосрочную стратегию компании позволят нам продолжить вносить достойный вклад в достижение этой цели.

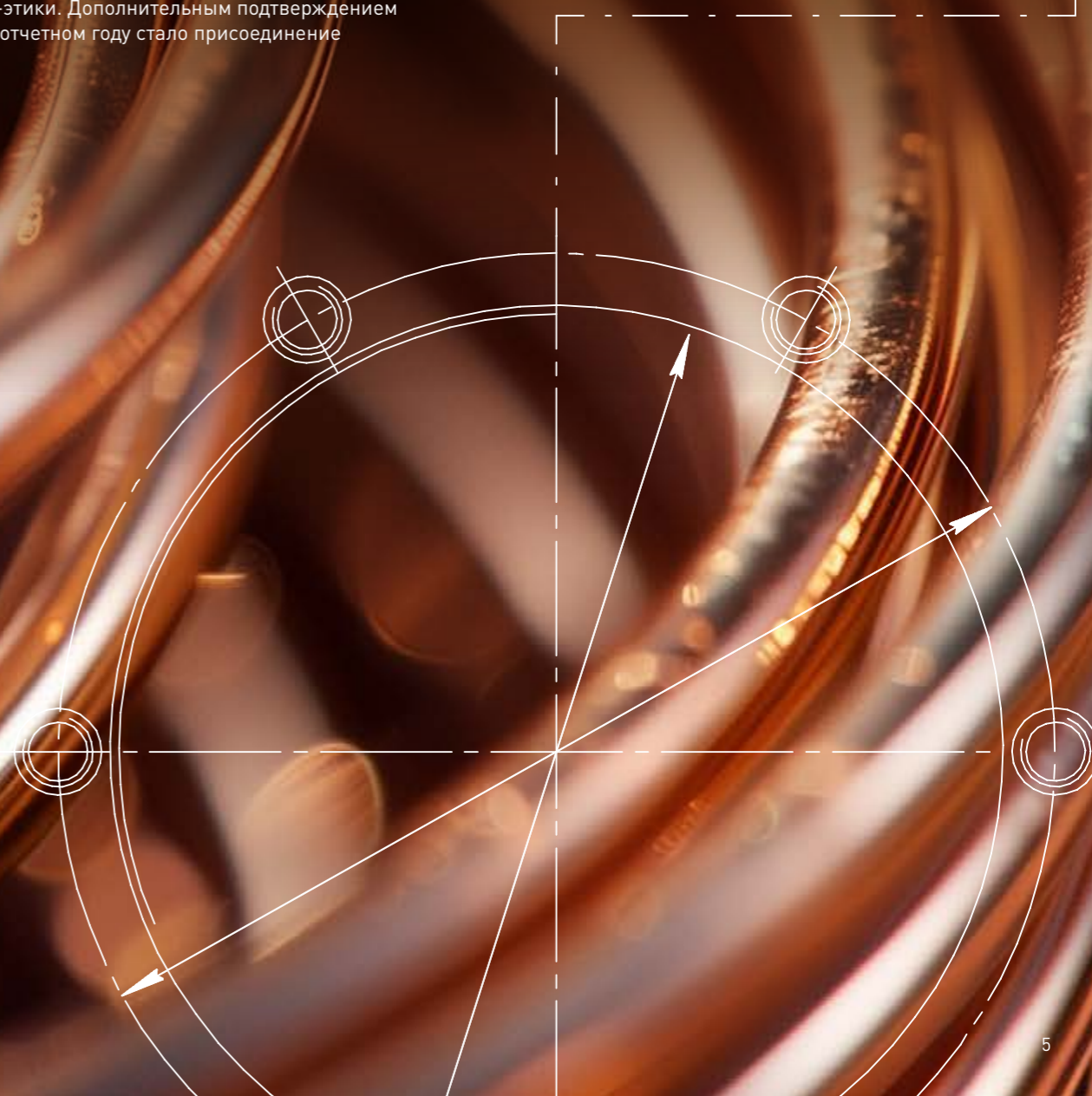

# КЛЮЧЕВЫЕ СОБЫТИЯ И РЕЗУЛЬТАТЫ



## Система управления устойчивым развитием

- Присоединение к Антикоррупционной хартии российского бизнеса
- Присоединение к Ассоциации «Национальная сеть Глобального договора Организации Объединенных Наций»
- Введение в работу Горячей линии и телефона доверия

**0** — количество подтвержденных случаев коррупции и нарушений Антикоррупционной политики Компании

**0** — количество подтвержденных случаев дискриминации и нарушения прав человека



## Прогресс строительства



Завершение основных работ по подготовке к запуску первого технологического комплекса



**78,4%** — доля завершеного строительства объектов первой очереди ГМК «Удокан»\*

\* По состоянию на 31.12.2022



## Социально ориентированная компания

**>315** млн рублей

— объем инвестиций в развитие региона присутствия

**>160** млн рублей

— общие затраты на охрану труда, промышленную и противопожарную безопасность

**> чем в 3** раза

— превышение зарплаты работников начального уровня над МРОТ РФ

**>3** млн человеко-часов

без травм — достигнутый результат по борьбе с травматизмом

**0**

— количество смертельных случаев среди работников и подрядчиков



## Охрана окружающей среды

Подписание соглашения о взаимодействии с Минприроды России для поддержки и развития национального парка «Кодар»

**903** т

— объем выбросов загрязняющих веществ

**26,1** млн рублей

— объем инвестиций в охрану окружающей среды

**347** тыс. м<sup>3</sup>

— объем водопотребления

**363** тыс. ГДж

— общий объем потребленной энергии

**9,5** тыс. т

— объем образованных отходов, 98% из которых — практически безопасные

# О КОМПАНИИ

- 14 Проектные решения и этапы строительства
- 18 Корпоративное управление
- 20 Устойчивая цепочка поставок



## Миссия

В гармонии с природой, с заботой о людях мы производим металл для безопасного и технологичного будущего.



## Ценности

- Применение наилучших доступных технологий и минимальное воздействие на окружающую среду
- Сохранение традиционных культур малочисленных народов и развитие социальной инфраструктуры
- Постоянное взаимодействие с заинтересованными сторонами на принципах уважения и партнерства
- Защита интересов работников и развитие корпоративной культуры



GRI [2-1]

Удокан — крупнейшее в России и третье в мире по подтвержденным запасам меди среди существующих неосвоенных месторождений. С 2008 года компания «Удоканская медь» реализует проект по его освоению, выйдя в 2022 году на финальный этап запуска

операционной деятельности. Особенности месторождения и инновационные технологии добычи и переработки меди в совокупности представляют собой уникальный гринфилд-проект, имеющий стратегическое значение для российской и мировой медной отрасли.

<b>№1</b> в России месторождение по запасам меди	<b>№3</b> в мире месторождение по ресурсам среди существующих гринфилд-проектов	<b>26,7</b> млн т доказанные запасы меди*	<b>70</b> лет гарантированный срок эксплуатации месторождения
---	--	--	--

В 2022 году, несмотря на разрыв логистических цепочек, геополитическую и экономическую напряженность, Компания продолжила реализацию планов по строительству и вводу в эксплуатацию

производственных объектов, сохранив при этом ориентацию на следование мировым и национальным требованиям в области безопасности и лучшие практики в сфере устойчивого развития.



## Стратегические приоритеты

Несмотря на всю турбулентность отчетного года, стратегические приоритеты Компании остаются прежними:

- Плановый ввод производственных мощностей и начало операционной деятельности

- Обеспечение высокого качества продукции и развитие отношений с потребителями

- Сохранение фокуса на заботе о сотрудниках и местных сообществах, охране окружающей среды и формировании репутации ответственного производителя

## По итогам 2022 года:

<b>2,1 млн т</b> медной руды и <b>2,6 млн м³</b> балансовых запасов скальных вскрышных пород добыто при осуществлении горно-капитальных работ	<b>9,6 тыс. погонных метров</b> скважин пробурено для уточнения геологической информации о месторождении	<b>87,9%</b> — стабильный уровень сквозного извлечения меди из руды и <b>&gt;1%</b> — превышение проектных показателей извлечения меди по результатам испытаний на опытно-промышленной установке
---	--	--

\* По классификации JORC (Австралийский кодекс по подготовке отчетности о результатах геологоразведочных работ, Минеральных ресурсах и Рудных запасах)

# Проектные решения и этапы строительства

В 2022 году Компания осуществила значительный объем строительно-монтажных работ на ключевых объектах горно-металлургического комплекса,

выйдя на завершающие этапы реализации главного приоритета 2023 года — запуска комплекса обогащения.

## Статус ключевых производственных объектов и объектов инфраструктуры

### Технологический комплекс



**ДРОБИЛЬНО-КОНВЕЙЕРНЫЙ КОМПЛЕКС**

**>2** тыс. т в час  
— производительность комплекса

**2,8** км  
— протяженность конвейерной линии

Начаты индивидуальные испытания оборудования



**ОБОГАТИТЕЛЬНАЯ ФАБРИКА**

**>134** тыс. т  
медного концентрата — мощность фабрики

**45%**  
— содержание меди в концентрате

Завершаются монтаж оборудования и производство отделочных работ



**ГИДРОМЕТАЛЛУРГИЧЕСКИЙ ЗАВОД**

**>73** тыс. т в год  
— объем производства

**99,99%**  
— содержание меди в выпускаемом продукте

Начаты монтаж технологического оборудования и производство отделочных работ

**Запуск обогатительной фабрики**

В сентябре 2023 года в рамках Восточного экономического форума состоялся первый пуск оборудования обогатительной фабрики горно-металлургического комбината и был получен первый медный концентрат.

Обогатительная фабрика является частью технологического комплекса, включающего три передела – дробление, измельчение руды и ее флотационное обогащение. В результате обеспечивается выпуск сульфидного концентрата —

товарной продукции, востребованной как в России, так и на зарубежных рынках.

В рамках первого этапа будет использоваться первая технологическая линия оборудования измельчения и весь комплекс оборудования коллективной и сульфидной флотации.

Запуск второй очереди горно-металлургического комплекса запланирован на 2028 год, ее мощность позволит увеличить производительность комбината более чем в три раза и выведет его в топ-10 производителей меди в мире.

### Инфраструктурный комплекс



**ОБЪЕКТЫ ВОДОЗАБОРА**

**20** тыс. м<sup>3</sup>/сут.  
— производительность объектов

Получено заключение Ростехнадзора о соответствии возведенных объектов требованиям проектной документации

2023





**КОТЕЛЬНАЯ**

**60** Гкал./ч  
— мощность объекта

Строительно-монтажные работы завершены



**ПРИРЕЛЬСОВАЯ БАЗА**

**1,235** млн т  
— грузооборот

Завершены строительно-монтажные работы первой очереди склада угля и на площадке разгрузки взрывчатых материалов



**ПРОТИВОЛАВИННЫЕ  
СООРУЖЕНИЯ**

**ВОДОПРОВОДНЫЕ СООРУЖЕНИЯ**

**ЦЕНТРАЛЬНАЯ АНАЛИТИЧЕСКАЯ  
ЛАБОРАТОРИЯ**

Строительно-монтажные работы завершены



**ВАХТОВЫЙ КОМПЛЕКС  
НА 1500 ЧЕЛОВЕК**

**5** общежитий, гостиница,  
столовая, физкультурно-  
оздоровительный комплекс  
— состав комплекса

Завершение строительно-монтажных работ

Прочие объекты



**ПОДСТАНЦИЯ НАПРЯЖЕНИЕМ  
35/6 кВ И ВЫСОКОВОЛЬТНЫЕ  
ЛИНИИ**

Получены разрешения на ввод в эксплуатацию



**8 АВТОМОБИЛЬНЫХ ДОРОГ**

Переданы в эксплуатацию

Научно-исследовательские работы

Для улучшения технологических показателей и повышения качества готовой продукции при участии внешних организаций в отчетном году Компанией были выполнены научно-исследовательские работы по следующим направлениям:

- технико-экономическое сравнение селективной и коллективной схем переработки руд;
- корректировка технического проекта по первичной переработке минерального сырья;
- технологические исследования сульфидного флотационного концентрата с применением технологии атмосферного выщелачивания Albion;
- сравнение технологий металлургической переработки сульфидного медного концентрата;

- обоснование возможности повышения объемов извлечения серебра при переработке руд;
- обоснование возможности повышения объемов извлечения полезных компонентов при переработке руд.

Также в 2022 году были закончены работы по внедрению горно-геологической информационной системы Micromine при решении задач геолого-маркшейдерского обеспечения горных работ и было продолжено проведение эксплуатационной разведки для получения дополнительной геологической информации о месторождении, а также уточнения технологических свойств полезных ископаемых и инженерно-геологических условий их добычи.

# Корпоративное управление

## Основные обязанности участников системы корпоративного управления

Система корпоративного управления Удоканской меди сформирована с учетом всех требований законодательства и текущего уровня развития

Компании. Основными регламентирующими документами в области корпоративного управления являются Устав и соответствующие Положения\*:

### Схема корпоративного управления Компании\*\*



**Общее собрание участников** — определяет приоритетные направления деятельности Компании, избирает Совет директоров, генерального директора, утверждает годовые и бухгалтерские отчеты, достоверность которых подтверждается заключениями независимого аудитора.

**Совет директоров** — отвечает за общее руководство деятельностью Компании, одобрение крупных и иных сделок, формирование профильных комитетов.

В отчетном году Совет директоров собирался 31 раз, в заочной форме. В рамках заседаний было рассмотрено 47 вопросов, в том числе о вступлении в Ассоциацию «Национальная сеть

Глобального договора ООН в России»\*. В 2022 году при Совете директоров действовали следующие комитеты: Комитет по финансам и аудиту, Комитет по стратегическому и технологическому развитию и Комитет по финансам и бюджету\*\*.

**Генеральный директор** — отвечает за текущую деятельность Компании и реализацию корпоративной стратегии. С декабря 2022 года генеральным директором Удоканской меди является Алексей Ящук, который ранее занимал должность первого заместителя генерального директора – операционного директора Компании.

## Управление в области устойчивого развития

GRI [2-9], [2-11], [2-12]

В связи со стремлением Компании к интеграции принципов устойчивого развития во все бизнес-процессы организационная структура в рамках управления этой повесткой охватывает все уровни корпоративного управления Удоканской меди:

- **ключевые вопросы, связанные со стратегией и ее реализацией** — Совет директоров и генеральный директор;
- **операционные вопросы** — большинство подразделений в рамках своих компетенций. Основные вопросы курируются Директором

по внешним связям, Директором по персоналу и организационному развитию, Директором по охране труда, промышленной безопасности и охране окружающей среды, а также Заместителем генерального директора по обеспечению безопасности.

Основные задачи по внедрению и развитию практик устойчивого развития лежат на специализированном подразделении — Управлении устойчивого развития, деятельность которого на уровне руководства курирует Заместитель генерального директора по устойчивому развитию и корпоративным вопросам.



\* «Положение о Совете директоров», «Положение о Комитете по финансам и бюджету», «Положение о Комитете по стратегическому и технологическому развитию»

\*\* На 31.12.2022

\* А также вопросы, связанные с корпоративным управлением — 13 шт.; с одобрением договоров на поставку оборудования, материалов и прочих услуг — 6 шт.; с одобрением сделок в рамках проектного финансирования — 15 шт.; с одобрением договоров и дополнительных соглашений на строительно-монтажные работы — 12 шт.

\*\* Комитет по финансам и аудиту функционировал по ноябрь 2022 г., Комитет по финансам и бюджету начал работу с декабря 2022 г.

## Устойчивая цепочка поставок

Несмотря на сложности 2022 года, вызванные прекращением поставок оборудования и запасных частей в Россию со стороны многих иностранных компаний, Удоканской меди удалось адаптироваться и благодаря слаженной работе профессиональной команды провести замену поставщиков по большинству направлений закупок, тем самым

обеспечив сохранение общего графика реализации проекта.

Операционная дирекция и Дирекция по управлению цепочками поставок организовали работу по поиску альтернативных каналов поставок как оригинальных запасных частей, так и надежных аналогов.

**89** % объема альтернативных источников поставок запасных частей было найдено и внедрено в 2022 году.

В числе первостепенных принципов закупочной деятельности Компания выделяет:

- прозрачный процесс управления закупками;
- обеспечение равных условий для всех поставщиков и подрядчиков;
- построение долгосрочных и взаимовыгодных отношений с поставщиками и подрядчиками;

- снижение зависимости от импортных технологий и поддержку местных поставщиков.

Компания стремится обеспечивать прозрачность закупочного процесса и выбирает поставщиков и подрядчиков преимущественно на конкурсной основе. Материалы о проводимых тендерах публикуются на [электронной торговой площадке](#) — платформе B2B-Center.

## Контроль в области закупочной деятельности и интеграция ESG-факторов

Удоканская медь убеждена, что ее контрагенты должны поддерживать стандарты этики и принципы устойчивого развития, которыми руководствуется сама Компания, и руководствоваться ими в отношениях с собственными партнерами и контрагентами.

В рамках проводимых закупок, Компания, в том числе, рассматривает и наличие у потенциальных поставщиков сертификатов, подтверждающих наличие системы экологического менеджмента, системы менеджмента промышленной безопасности и охраны труда, а также управления качеством.

Удоканская медь проводит тщательную проверку партнеров, в рамках которой оценивает наличие необходимого профессионального опыта, степень финансовой устойчивости, а также деловую репутацию, включая случаи нарушения требований экологического и трудового законодательства, прав человека и стандартов бизнес-этики. Дополнительно

оценивается наличие систем экологического менеджмента, менеджмента охраны труда и промышленной безопасности, антикоррупционных политик и процедур.

Проверки проводятся как в отношении всех новых поставщиков на этапе аттестации, так и в текущем режиме — в отношении уже существующих поставщиков.

Все договоры с действующими поставщиками и подрядчиками содержат требования по соблюдению положений трудового и экологического законодательства РФ, а также антикоррупционные оговорки. В случае нарушений со стороны партнеров Компания вправе приостановить сотрудничество до исправления выявленных недостатков либо полностью прекратить его.

## Результаты закупочной деятельности

**99** % — доля местных поставщиков среди всех поставщиков Компании, с которыми были подписаны договоры и спецификации в 2022 году\*

Основными направлениями закупок в 2022 году стали:

- Спецтехника для карьера и вспомогательная техника;
- Запасные части к автотранспорту, карьерной, строительной и самоходной технике;
- Технологическое оборудование и запасные части к нему;
- Насосы и запасные части к ним;
- Электрооборудование;
- Временные здания и сооружения;
- Инструмент;
- Контрольно-измерительные приборы, средства связи и запасные части к ним;
- Метизы;
- Спецодежда и средства индивидуальной защиты.



\* Под местными поставщиками Компания рассматривает поставщиков, являющихся резидентами РФ

# УПРАВЛЕНИЕ УСТОЙЧИВЫМ РАЗВИТИЕМ

- 25 Вклад в достижение ЦУР ООН и Национальные цели развития
- 26 Взаимодействие с заинтересованными сторонами



GRI [2-23], [2-24], [2-28]

С момента своего основания Удоканская медь планомерно развивает экономическую, социальную и корпоративную повестки, взяв на себя обязательства по бережному освоению месторождения и поддержке социально-экономического развития региона своей операционной деятельности.

Следование передовым стандартам устойчивого развития и мониторинг воздействия на заинтересованные стороны — один из стратегических приоритетов Компании, оставшийся актуальным и в условиях общей турбулентности 2022 года. Достижение своих

бизнес-целей Удоканская медь неразрывно связывает со вкладом в достижение национальных целей развития РФ и Глобальных целей устойчивого развития ООН.

Для эффективной реализации поставленных задач, система вознаграждения высшего руководства, принятая в Компании, помимо прочего, учитывает и достижение целевых показателей в области устойчивого развития. К числу ключевых аспектов относятся производственный травматизм, соблюдение требований охраны окружающей среды, требований бизнес-этики и соблюдения прав человека.



С 2021 года Удоканская медь является участником и подписантом Глобального договора ООН, продолжив в отчетном году соблюдение его принципов и их интеграцию в стратегию, культуру и повседневную деятельность Компании. В отчетном году Удоканская медь также присоединилась к Ассоциации «Национальная сеть Глобального договора» в России, деятельность которой направлена на объединение российского бизнеса в поиске наилучших путей устойчивого развития, а также интеллектуальное, организационное и информационное развитие глобальных инициатив ООН в этой сфере.

Принципы ГД ООН	Глава отчета
<b>ПРАВА ЧЕЛОВЕКА</b>	
1. Деловые круги должны поддерживать и уважать защиту провозглашенных на международном уровне прав человека	Глава «Деловая этика, противодействие коррупции и права человека»
2. Деловые круги не должны быть причастны к нарушениям прав человека.	
<b>ТРУДОВЫЕ ОТНОШЕНИЯ</b>	
3. Деловые круги должны поддерживать свободу объединения и реальное признание права на заключение коллективных договоров.	Глава «Развитие кадрового потенциала»
4. Деловые круги должны выступать за ликвидацию всех форм принудительного и обязательного труда.	
5. Деловые круги должны выступать за полное искоренение детского труда	
6. Деловые круги должны выступать за ликвидацию дискриминации в сфере труда и занятости	
<b>ОКРУЖАЮЩАЯ СРЕДА</b>	
7. Деловые круги должны поддерживать подход к экологическим вопросам, основанный на принципе предосторожности	Глава «Охрана окружающей среды»
8. Деловые круги должны предпринимать инициативы, направленные на повышение ответственности за состояние окружающей среды	
9. Деловые круги должны содействовать развитию и распространению экологически безопасных технологий	
<b>ПРОТИВОДЕЙСТВИЕ КОРРУПЦИИ</b>	
10. Деловые круги должны противостоять всем формам коррупции, включая вымогательство и взяточничество	Глава «Деловая этика, противодействие коррупции и права человека»

# Вклад в достижение ЦУР ООН и Национальные цели развития

В 2022 году Удоканская медь продолжила работу над вкладом в достижение фокусных ЦУР ООН и Национальных целей развития.



ЦУР ООН	Национальные цели развития России	Вклад Удоканской меди
<b>3 ХОРОШЕЕ ЗДОРОВЬЕ И БЛАГОПОЛУЧИЕ</b>	Сохранение населения, здоровье и благополучие людей	<ul style="list-style-type: none"> <li>охрана здоровья и соблюдение безопасных условий труда;</li> <li>поддержка региональных объектов здравоохранения</li> </ul>
Задачи: 3.4, 3.8		
<b>4 КАЧЕСТВЕННОЕ ОБРАЗОВАНИЕ</b>	Возможности для самореализации и развития талантов	<ul style="list-style-type: none"> <li>внедрение инновационных обучающих решений и организация доступной среды обучения для всех сотрудников;</li> <li>сотрудничество с вузами и ссузами в регионе присутствия</li> </ul>
Задача: 4.4		
<b>8 ДОСТОЙНАЯ РАБОТА И ЭКОНОМИЧЕСКИЙ РОСТ</b>	Достойный, эффективный труд и успешное предпринимательство	<ul style="list-style-type: none"> <li>создание квалифицированных рабочих мест в регионе присутствия;</li> <li>обеспечение уровня заработной платы выше среднего по региону присутствия</li> </ul>
Задачи: 8.3, 8.4, 8.5		
<b>9 ИНДУСТРИАЛИЗАЦИЯ, ИННОВАЦИИ И ИНФРАСТРУКТУРА</b>	Цифровая трансформация	<ul style="list-style-type: none"> <li>комплексное развитие региона присутствия, в том числе строительство инфраструктурных объектов;</li> <li>использование инновационной схемы переработки медной руды по запатентованной технологии</li> </ul>
Задача: 9.1		
<b>17 ПАРТНЕРСТВО В ИНТЕРЕСАХ УСТОЙЧИВОГО РАЗВИТИЯ</b>	Региональное развитие	<ul style="list-style-type: none"> <li>присоединение к Антикоррупционной хартии российского бизнеса;</li> <li>утверждение Программы взаимодействия с Правительством Забайкальского края и администрацией Каларского муниципального округа</li> </ul>
Задача: 17.16		

# Взаимодействие с заинтересованными сторонами

GRN [2-29]

Удоканская медь определяет круг своих заинтересованных сторон на основании специфики своей деятельности и взаимного влияния с учетом рекомендаций стандарта ISO 26000. Взаимодействие с различными группами заинтересованных сторон строится на основе всех доступных форм коммуникации.

Для консультаций по общественно значимым вопросам, связанным с работой Компании в отчетном

году, продолжила функционирование специальная рабочая группа по взаимодействию с местными сообществами. Также была организована работа Горячей линии и телефона доверия для оперативного приема обращений от заинтересованных сторон.

В отчетном году основные формы взаимодействия Компании с заинтересованными сторонами остались прежними.

Ожидания заинтересованных сторон	Формы взаимодействия	Результаты взаимодействия в 2022 году
<b>Участники общества и члены Совета директоров</b>		
<ul style="list-style-type: none"> <li>увеличение стоимости бизнеса;</li> <li>достижение финансовых и операционных целей Компании</li> </ul>	<ul style="list-style-type: none"> <li>раскрытие финансовой и нефинансовой информации о деятельности Компании;</li> <li>проведение общих собраний участников общества и заседаний Совета директоров;</li> <li>подготовка отчетов о статусе и итогах выполнения мероприятий по программам, отраженным в Соглашениях о социально-экономическом взаимодействии</li> </ul>	<ul style="list-style-type: none"> <li>проведено 31 заседание Совета директоров в рамках которых было рассмотрено 47 ключевых вопросов</li> </ul>
<b>Сотрудники Компании, работающие на постоянной или временной основе</b>		
<ul style="list-style-type: none"> <li>безопасные и комфортные условия труда;</li> <li>стабильная и конкурентная оплата труда;</li> <li>возможности для профессионального роста;</li> <li>соблюдение прав человека и недопущение любых форм дискриминации</li> </ul>	<ul style="list-style-type: none"> <li>подготовка, обучение и развитие сотрудников;</li> <li>налаживание взаимодействия и обратной связи;</li> <li>предоставление социального пакета работникам;</li> <li>обращения через Горячую линию и прямые встречи с руководством Компании</li> </ul>	<ul style="list-style-type: none"> <li>продолжены программы внутреннего и внешнего обучения сотрудников по различным курсам;</li> <li>утвержден ряд приказов, регламентирующих трудовые отношения и актуализирующих ранее внедренные процессы, в том числе в отношении оплаты труда</li> </ul>
<b>Местное сообщество</b>		
<ul style="list-style-type: none"> <li>создание рабочих мест;</li> <li>социально-экономическое развитие региона;</li> <li>экологическая безопасность и благоприятная санитарно-эпидемиологическая обстановка</li> </ul>	<ul style="list-style-type: none"> <li>проведение круглых столов и регулярных встреч;</li> <li>заключение соглашений по осуществлению программ развития регионов</li> </ul>	<ul style="list-style-type: none"> <li>315,2 млн руб. инвестировано в рамках заключенного Соглашения о социально-экономическом взаимодействии в целях реализации программ по поддержке устойчивого развития территории присутствия;</li> <li>65% — прирост числа сотрудников относительно 2021 года</li> </ul>

Ожидания заинтересованных сторон	Формы взаимодействия	Результаты взаимодействия в 2022 году
<b>Сообщества Коренных малочисленных народов Севера (КМНС)</b>		
<ul style="list-style-type: none"> <li>сохранение традиционной культуры, традиционного природопользования и промыслов</li> </ul>	<ul style="list-style-type: none"> <li>реализация проектов по сохранению традиционной культуры КМНС;</li> <li>проведение общественных слушаний, круглых столов и открытых обсуждений с представителями КМНС</li> </ul>	<ul style="list-style-type: none"> <li>реализованы все запланированные мероприятия в рамках программы поддержки представителей КМНС: программы материальной поддержки и организация культурных программ</li> <li>8,56 млн. руб. – сумма затрат Компании на поддержку КМНС</li> </ul>
<b>Подрядчики, поставщики и деловые партнеры</b>		
<ul style="list-style-type: none"> <li>долгосрочное взаимовыгодное сотрудничество;</li> <li>прозрачность закупок;</li> <li>поддержка отечественных производителей</li> </ul>	<ul style="list-style-type: none"> <li>реализация тендерных процедур, обеспечивающих честную конкурентную борьбу;</li> <li>взаимодействие в рамках исполнения договоров;</li> <li>проведение деловых встреч и профильных сессий</li> </ul>	<ul style="list-style-type: none"> <li>250 тыс. руб – максимальная сумма закупки без проведения тендера;</li> <li>99% – доля местных поставщиков</li> </ul>
<b>Кредиторы</b>		
<ul style="list-style-type: none"> <li>достижение финансовых и операционных целей компании;</li> <li>выполнение обязательств в рамках текущих проектов финансирования</li> </ul>	<ul style="list-style-type: none"> <li>раскрытие финансовой и нефинансовой информации о деятельности Компании;</li> <li>участие в индивидуальных и коллективных встречах по вопросам сотрудничества</li> </ul>	<ul style="list-style-type: none"> <li>выполнены обязательства в рамках текущих проектов финансирования</li> </ul>
<b>Бизнес-сообщество</b>		
<ul style="list-style-type: none"> <li>развитие отрасли</li> </ul>	<ul style="list-style-type: none"> <li>участие в отраслевых мероприятиях и национальных экономических форумах</li> </ul>	<ul style="list-style-type: none"> <li>более 10 мероприятий, в которых Компания приняла участия для обмена опытом и налаживания партнерских связей</li> </ul>
<b>Неправительственные организации</b>		
<ul style="list-style-type: none"> <li>выполнение обязательств Компании в сфере социально-экономического и экологического направления деятельности</li> </ul>	<ul style="list-style-type: none"> <li>совместные благотворительные и общественно значимые проекты</li> </ul>	<ul style="list-style-type: none"> <li>организованы Дни инклюзии и осуществлена поддержка ряда благотворительных инициатив</li> </ul>
<b>Профильные учебные заведения</b>		
<ul style="list-style-type: none"> <li>получение актуальной и востребованной профессии;</li> <li>содействие в трудоустройстве после завершения обучения</li> </ul>	<ul style="list-style-type: none"> <li>реализация совместных образовательных программ для подготовки высококвалифицированных специалистов отрасли и расширении кадрового состава Компании</li> </ul>	<ul style="list-style-type: none"> <li>организация производственной практики для студентов местных вузов</li> </ul>

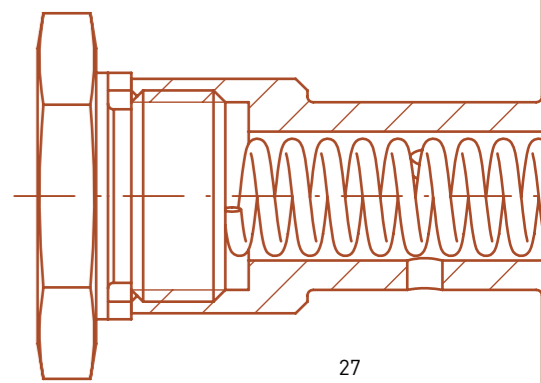

# ДЕЛОВАЯ ЭТИКА, ПРОТИВОДЕЙСТВИЕ КОРРУПЦИИ И ПРАВА ЧЕЛОВЕКА



0

количество зафиксированных нарушений прав человека и случаев дискриминации в Компании.



В сентябре 2022 года «Удоканская медь» присоединилась к Антикоррупционной хартии российского бизнеса.



GRI [2-15], [2-23], [2-24], [205-2], [205-3]

Ценности, принципы и нормы делового поведения «Удоканской меди» зафиксированы во внутренних нормативных документах, полный перечень которых приведен на [официальном сайте\\*](#) Компании. Среди основных документов:

- Антикоррупционная политика;
- Кодекс корпоративной этики;
- Положение о конфликте интересов.

При устройстве на работу все сотрудники знакомятся с документами в области деловой этики

и подписывают их, а при обновлении этих документов получают соответствующие уведомления в системе электронного документооборота.

В 2022 году для корпоративного образовательного портала E-queo был разработан и внедрен специальный обучающий модуль по вопросам противодействия коррупции. Также на этом портале ежемесячно публикуется специальный бюллетень, где, помимо широкого круга вопросов, посвященных безопасности, обзора соответствующих законодательных изменений и описания выявляемых мошеннических схем, приводится информация о работе Горячей линии и телефоне доверия.

**100%** —

доля сотрудников, проинформированных о политиках и методах противодействия коррупции.

**100%** —

доля контрагентов, проинформированных о политиках и методах противодействия коррупции.

## Противодействие коррупции

GRI [2-28]

В сентябре 2022 года «Удоканская медь» присоединилась к [Антикоррупционной хартии российского бизнеса](#), что подтвердило приверженность Компании соблюдению самых высоких стандартов бизнес-этики.

**Антикоррупционная хартия российского бизнеса** — это объединенная инициатива российского бизнес-сообщества, разработанная Торгово-промышленной палатой РФ и ведущими бизнес-объединениями\*\* для формирования системы мер противодействия коррупции в коммерческом секторе.

Инициатива предполагает:

- внедрение в корпоративную политику антикоррупционных программ, мониторинг и оценку их реализации;
- принцип публичности антикоррупционных мер и информационное противодействие коррупции;
- отказ участников Хартии от незаконного получения преимуществ;

- участие в тендерах на основе принципов прозрачности и конкуренции;
- сотрудничество с государством;
- содействие осуществлению правосудия и соблюдению законности.

Для реализации положений Хартии разработана специальная дорожная карта, предусматривающая единые методологические требования к участникам, организацию регулярного общественного подтверждения внедрения компаниями передовых антикоррупционных практик, а также ведение единого реестра компаний, присоединившихся к Хартии. На момент подготовки отчета в числе участников Хартии значилось **свыше 1980** крупнейших компаний страны.



В 2022 году подтвержденных случаев коррупции и нарушений Антикоррупционной политики в Компании не было зафиксировано.

В отчётном году оценка рисков, связанных с коррупцией, была проведена в 32 структурных подразделениях Компании\*.

Присоединение к Хартии и выполнение ее положений обеспечивают:

- гарантии соблюдения требований Федерального закона «О противодействии коррупции»;
- внедрение антикоррупционных программ в корпоративную политику;
- мониторинг и оценку реализации антикоррупционных программ;
- эффективный финансовый контроль;
- принцип публичности антикоррупционных мер;
- информационное противодействие коррупции.

Принятые в Компании политики и процедуры соответствуют актуальным законодательным требованиям и позволяют эффективно противодействовать попыткам легализации доходов, полученных преступным путем, и коррупции.

Ключевым документом, регламентирующим деятельность в области противодействия коррупции, является [Антикоррупционная политика](#), с действующей редакцией которой в обязательном порядке ознакомлены все сотрудники. Положения Антикоррупционной политики включены во все трудовые договоры, должностные инструкции и правила внутреннего трудового распорядка, а также в договоры с поставщиками и контрагентами.

За обеспечение соблюдения антикоррупционных требований ответственна Дирекция по безопасности, в которой с середины 2022 года действует специальное подразделение — отдел антикоррупционного комплаенса и аналитической работы.

Внутренними нормативными документами Компании определены 11 потенциально опасных коррупционных процессов. Среди основных:

- заключение контрактов, поддержку снабжения, закупок и продаж;
- учет, распределение и обеспечение материально-технических ресурсов;
- контроль поставщиков в ходе выполнения работ или оказания услуг.

\* Всего в компании действовало 33 подразделения, в 1 подразделении оценка рисков не проводилась в связи с его расформированием в начале 2023 года.

\* <https://udokancopper.ru/suppliers/>

\*\* Российский союз промышленников и предпринимателей, Общероссийская общественная организация малого и среднего предпринимательства «ОПОРА РОССИИ», Общероссийская общественная организация «Деловая Россия»



## Соблюдение прав человека

GRI 406-1, 407-1, 408-1

Уважение прав и свобод человека, принцип «нулевой терпимости» к использованию детского и принудительного труда, отсутствие дискриминации по любому признаку — базовые принципы, на которых строится работа «Удоканской меди» и ее взаимодействие с партнерами.

Компания не допускает дискриминации по какому-либо признаку и неукоснительно соблюдает права и свободы человека в соответствии с общепринятыми стандартами, включая Конвенцию о защите прав человека и основных свобод, Всеобщую декларацию прав человека ООН, а также Социальную хартию российского бизнеса. Принципы Компании в области соблюдения прав человека закреплены в Кодексе корпоративной этики, с которым ознакомлены все сотрудники.

От всех своих деловых партнеров, поставщиков и подрядчиков «Удоканская медь» также ожидает

соблюдения прав и свобод человека и следования этим принципам при ведении своей деятельности. В отчетном году среди партнеров Компании не было ни одной организации, в которой существовал бы риск нарушения права сотрудников на свободу ассоциаций и ведения коллективных переговоров, равно как и риск использования детского и принудительного труда\*.

**0**  
количество зафиксированных нарушений прав человека и случаев дискриминации в Компании.

## Механизм обработки обращений

GRI 12-261

Весной 2022 года в Компании были введены в работу Горячая линия и телефон доверия: Генеральным директором был подписан соответствующий приказ и утвержден состав рабочей группы из числа руководителей подразделений по конкретным направлениям деятельности.

Внутренние и внешние заинтересованные стороны могут оставить обращение о возможных нарушениях деловой этики, включая конфликт интересов, несоблюдение требований Антискоррупционной политики и законодательства РФ, через:

- электронную почту: [uc.hotline@udokancopper.com](mailto:uc.hotline@udokancopper.com);
- бесплатную горячую линию: 8 (800) 550-98-45;
- онлайн-ассистента Copperchat\_bot в Телеграм.

Прием и запись обращений осуществляется ежедневно в круглосуточном режиме.

Также для подачи обращений и консультаций сотрудники «Удоканской меди» могут напрямую обратиться к лицу, ответственному за антикоррупционную политику в Компании — начальнику отдела антикоррупционного комплаенса и аналитической работы Дирекции по безопасности. Среди доступных каналов — личное обращение, телефонный звонок, электронная почта.

Среди подрядчиков на объектах строительства Компания распространяет печатные информационные материалы на русском и английском языках по вопросам противодействия коррупции, а также информирует местные сообщества в лице жителей Каларского округа о возможностях решения имеющихся

проблем, непосредственно касающихся деятельности ООО «Удоканская медь». Так, были подготовлены и размещены в администрациях и библиотеках населенных пунктов округа информационные плакаты. Соответствующие материалы также были размещены на региональном сайте\* и опубликованы в местной газете. Среди планов Компании на 2023 год — организация рассылки по социальным сетям и мессенджерам Каларского округа.

Вне зависимости от канала обратной связи Компания гарантирует каждому обратившемуся конфиденциальность, анонимность и защиту от преследования.

За отчетный период обращений, связанных с нарушением коррупционного законодательства работниками «Удоканской меди», в Дирекцию по безопасности **не поступало**.

## Схема работы Горячей линии

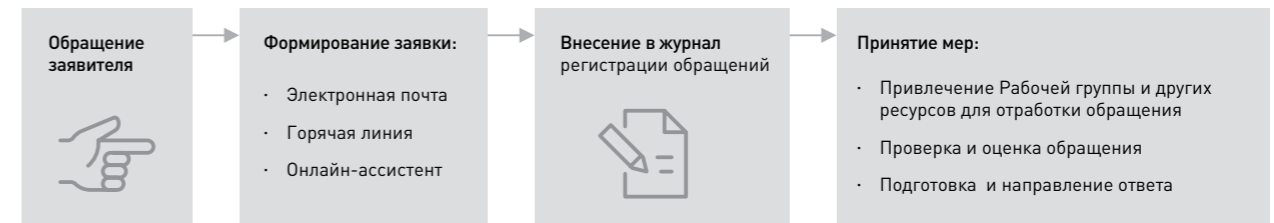

Принятые обращения были связаны с вопросами:

- трудоустройства — информация перенаправлена в Дирекцию по персоналу и операционному развитию;
- оплаты труда — в подавляющем большинстве поступивших от работников подрядных/ субподрядных организаций;
- бытового характера — были проведены проверки и соответствующий инструктаж ответственных сотрудников.

По всем обращениям была проведена работа, в результате которой по 37 случаям были проведены результативные проверки, а по 8 обращениям информация не подтвердилась.



\* В отчетном году отсутствовали обращения на горячую линию, связанные с нарушением соответствующих практик партнерами Компании. Периодические процедуры должной осмотрительности в отношении контрагентов, также не выявили каких-либо рисков. Дополнительных мероприятий по контролю над соблюдением прав человека среди своих партнеров в отчетном году Компания не проводила

\* <https://newchara.ru/>

# РАЗВИТИЕ КАДРОВОГО ПОТЕНЦИАЛА

- 36 Подход в области управления персоналом
- 38 Человеческий капитал
- 39 Взаимодействие с сотрудниками
- 40 Мотивация и вознаграждение
- 40 Обучение и развитие кадрового потенциала



100

% — доля руководителей высшего звена, нанятых из числа представителей местных сообществ



более чем в

3

раза зарплата сотрудников начального уровня превышает МРОТ в РФ



В своем подходе в работе с персоналом Удоканская медь ориентируется на адаптивную ценностную модель — адаптирует корпоративную культуру и ценности Компании для сотрудников, а не использует их в качестве фильтра при найме кандидатов. При этом фокус кадровой политики остается прежним — это обучение, наставничество, развитие сотрудников, а также поддержка их семей.

## Подход в области управления персоналом

Вопросами найма новых сотрудников, их адаптации, обучения, развития и мотивации занимается Дирекция по персоналу и организационному развитию в соответствии с утвержденными планами мероприятий.

Организационная структура Дирекции по персоналу и организационному развитию\*



С 2021 года в Компании действуют матричные структуры управления по строительным и проектным направлениям работы, в рамках которых созданы проектные рабочие команды, в каждой из которых назначен ответственный сотрудник, отвечающий за управление сотрудниками и распределение ресурсов.

Переход к новой структуре позволил сделать систему управления персоналом более гибкой и повысить скорость и эффективность достижения целевых показателей. Благодаря внедрению этой модели управления, также удалось обеспечить большую прозрачность процессов, ускорить внедрение инноваций и укрепить персональную ответственность руководителей проектов за результаты своей работы.

В Компании регулярно проводятся встречи сотрудников, линейными руководителями и HR-руководителями, на которых обсуждаются важные аспекты функционирования подразделений и вопросы административного характера. Например, в 2022 году были организованы встречи с производственными коллективами, где обсуждались пожелания сотрудников к улучшению условий труда, социально-бытовые вопросы, вопросы логистики вахтового персонала. Результатом этих обсуждений стали конкретные мероприятия, направленные на улучшение жилищных условий сотрудников в вахтовых поселках, оптимизацию системы бронирования билетов SmartWay и развитие ассистент-помощника в виде чат-бота.

Для обеспечения коммуникации с высшим руководством на платформе онлайн-ассистента Соррег в 2022 году была реализована функция «Горячей линии с Генеральным директором».

### Ключевые результаты работы Дирекции по персоналу и организационному развитию

#### Обеспечение трудовыми ресурсами

- Привлечено достаточное количество сотрудников в соответствии с графиками найма и потребностями подразделений
- Уровень текучести персонала снижен до трехлетнего минимума

#### Совершенствование локальной нормативной базы, регламентирующей трудовые отношения

- Утвержден ряд приказов, регламентирующих трудовые отношения и актуализирующих ранее внедренные процессы, в том числе в части оплаты труда, премирования, дополнительных гарантий и компенсаций работников, методических указаний о постановке целей и КПЭ и др.

#### Обучение персонала

- Свыше 900 сотрудников прошли обучение по программам повышения квалификации на внешних курсах

#### Автоматизация системы документооборота в области организации и оплаты труда, системы кадрового документооборота

- Начат процесс внедрения автоматизированной платформы на базе 1С, обеспечивающей сотрудникам быстрый доступ к HR-сервисам и кадровой информации, а также ускоряющей процессы трудоустройства, адаптации и оценки персонала. Дополнительным плюсом платформы является сокращение затрат и дополнительная экономия ресурсов за счет перевода кадрового документооборота в электронный формат

## Человеческий капитал

GR12-7), [202-2], [401-1]

В 2022 году в связи с активным привлечением персонала для реализации масштабной программы строительства, а также расширением операционной дирекции Удоканская медь почти вдвое увеличила количество рабочих мест. На конец года число сотрудников Компании превысило 2 тыс. человек, пятая часть из которых — женщины.

Помимо штатных сотрудников, Компания привлекает подрядные организации для выполнения большей части строительных работ. Среднесписочное количество работников подрядных организаций, занятых на объектах Удоканской меди на конец 2022 года, составило более 6 тыс. человек, что практически вдвое превысило показатель 2021 года.

Текущая текучесть кадров в Компании планомерно снижается, достигнув самого низкого уровня за последние три года — 20%.



### КОМАНДА УДОКАНСКОЙ МЕДИ НА КОНЕЦ 2022 ГОДА\*:

**2223** чел. —  
общее число сотрудников

**19**% —  
доля женщин среди всех сотрудников

**65**% —  
прирост числа сотрудников  
относительно 2021 года

**18**% —  
доля женщин среди руководителей

**80**% —  
доля сотрудников с бессрочным  
трудовым договором

**100**% —  
доля руководителей высшего звена,  
нанятых из числа представителей  
местных сообществ\*\*

\* Подробная статистика по персоналу Компании представлена в Приложении

\*\* К руководителям высшего звена относятся генеральный директор и руководители, находящиеся в его прямом подчинении.

## Взаимодействие с сотрудниками

Принципы взаимодействия между Удоканской медью и ее сотрудниками закреплены в Кодексе корпоративной этики и распространяются на всех сотрудников и руководителей. Компания защищает законные интересы каждого работника, стремится создавать в коллективе благоприятный морально-

психологический климат и обеспечивать достойные условия труда. Кроме того, Компания заботится и о благополучии членов семей сотрудников, поощряет инициативность и профессионализм, справедливо оценивая вклад каждого сотрудника в общий результат.

## Социальное обеспечение сотрудников

Исходя из специфики деятельности Удоканской меди, значительное число ее сотрудников в настоящий момент используют вахтовый метод работы, подолгу находясь вдали от дома и родных. Компания прилагает все усилия чтобы снизить влияние вахтовых условий работы на качество

жизни своих сотрудников и, помимо стандартного социального пакета в виде добровольного медицинского страхования, всех предусмотренных законодательством выплат и ежегодной индексации зарплаты, предлагает дополнительную поддержку\*:



надбавку  
за вахтовый  
метод работы



компенсацию  
авиа-  
и ж/д билетов



бесплатное  
проживание  
в комфортных  
общежитиях



бесплатное  
трехразовое  
питание



бесплатную  
корпоративную  
мобильную связь



Также при переезде сотрудников Компания предоставляет им компенсационный пакет, включающий оплату переезда для сотрудников и членов их семей, а также возмещение расходов на транспортировку багажа и аренду жилья.

Забываясь о физическом развитии и поддержании здоровья сотрудников, Компания обеспечила возможность посещения бассейна и фитнес-клуба для сотрудников Читинского офиса, а на территории временного вахтового поселка № 3 открыла спортзал для сотрудников и уличную спортивную площадку.



\* Перечисленные меры дополнительной поддержки распространяются на большинство сотрудников, конкретный состав определяют на основе особенности роли того или иного сотрудника и формата его трудовых отношений с Компанией (полная или неполная занятость, бессрочный договор или срок действия срочного договора).

## Поддержка семьи

GRI [401-3]

Удоканская медь заботится о будущих поколениях и уделяет большое внимание поддержке семей работников, в том числе предоставляет сотрудникам оплачиваемый отпуск по уходу за ребенком, в соответствии с действующим законодательством.

Компания гарантирует равные возможности по уходу

за ребенком для женщин и мужчин. В 2022 году шести сотрудникам был предоставлен отпуск по уходу за ребенком (четырем женщинам и двум мужчинам). Восемь сотрудников (семь женщин и один мужчина) вернулись на работу в 2022 году после окончания отпуска по уходу за ребенком.

## Мотивация и вознаграждение

GRI [3-3], [202-1], [405-2]

Зарплата сотрудников начального уровня более чем в три раза превышает МРОТ в РФ.

Стандартная заработная плата сотрудников начального уровня в 2022 году, руб.

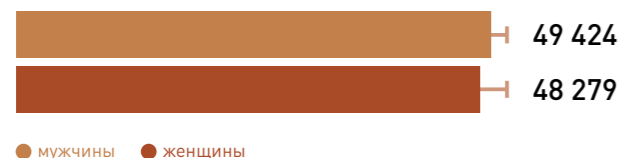

Удоканская медь обеспечивает достойный уровень вознаграждения для своих сотрудников, обеспечивая прозрачность условий его формирования. Вознаграждение не зависит от пола и возраста сотрудника и полностью определяется уровнем компетенций и сложностью выполняемых работ.

Соотношение базовой заработной платы женщин и мужчин в 2022 году составило 0,89. Разница обусловлена квалификационными требованиями к должностям, на которых преимущественно трудятся те или иные сотрудники, исходя из специфики

деятельности Компании.

Вознаграждение сотрудников состоит из двух частей: базовой заработной платы и премии. Проявляя свои профессиональные навыки на высшем уровне, сотрудники могут получать дополнительные выплаты, которые зависят от занимаемой должности, достижения персональных КПЭ и общих результатов деятельности Компании.

Помимо ежемесячной и годовой премии, существуют и дополнительные виды материального поощрения:

- доплаты в рамках реализации института наставничества;
- вознаграждение в рамках системы повышения эффективности «Генератор идей»;
- вознаграждение за рекомендацию кандидатов (программа «Премияльный кандидат»).

Перед началом каждого года для сотрудников формулируются цели, формируются ежемесячные и годовые показатели эффективности и составляется методика оценки. По итогам года анализируется уровень выполнения цели, от которого и зависит не только материальное поощрение, но нематериальная мотивация, например, присвоение почетного звания, награждение почетной грамотой или благодарностью.

## Обучение и развитие кадрового потенциала

GRI [3-3], [404-2]

Обучение сотрудников Удоканской меди основано на плане учебных мероприятий, который учитывает операционные потребности Компании и фокусируется на поддержании и развитии высокого

профессионального уровня работников.

Помимо обязательного обучения, с целью получения удостоверений и допусков, необходимых

для проведения работ, а также выполнения требований надзорных органов в Компании предусмотрено прохождение внутренних и внешних программ повышения квалификации и освоения смежных профессий.

Среди программ обучения, организованных для специалистов операционной дирекции в отчетном году, — «Опыт внедрения бережливых производственных систем и IT-решений»,

«Бережливое производство», «Управление надежностью оборудования» и другие. Для руководящего персонала проводились стратегические сессии с упором на скорый переход деятельности Компании в операционную фазу.

Масштабы обучения сотрудников активно расширяются. Так, в 2022 году количество часов обучения по сравнению с 2021 годом практически удвоилось.

**>900** сотрудников прошли обучение по программам повышения квалификации на внешних курсах.

Динамика количества часов обучения, часов

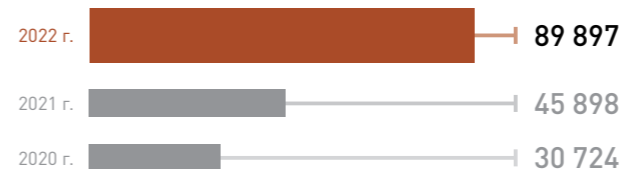

Почти **90** тысяч часов обучения освоили сотрудники Компании в 2022 году

В 2022 году была организована производственная практика для студентов профильных вузов и ссузов. Производственную практику прошли 14 студентов.

Работая над усовершенствованием программ обучения, Компания регулярно собирает обратную связь, в рамках которой оценивает соответствие тематики учебного мероприятия реальному содержанию обучения, соответствие содержания учебного материала потребностям работников, а также профессиональную компетентность преподавателя и техническое обеспечение учебного мероприятия.

## Наставничество

Для успешной адаптации новых сотрудников и передачи профессионального опыта в Компании действует программа наставничества. В рамках работы с новичками наставники, руководители и сотрудники совместно формулируют индивидуальные планы адаптации и проводят необходимые консультации. В случае успешного завершения адаптационного периода сотрудника наставнику выплачивается вознаграждение, а также выдается награда на мобильном портале с начислением баллов.

Свыше **50** сотрудников прошли специализированный тренинг в 2022 году и стали сертифицированными наставниками.



# ОХРАНА ТРУДА И ПРОМЫШЛЕННАЯ БЕЗОПАСНОСТЬ

- 46 Подход к охране труда и промышленной безопасности
- 50 Предотвращение производственного травматизма и профилактика профессиональных заболеваний
- 54 Готовность к чрезвычайным и аварийным ситуациям



0

несчастных случаев с летальным исходом среди работников Компании и подрядных организаций



>3

млн человеко-часов без травм — достигнутая Дирекцией по ОТиПБ цель в области безопасности



## Подход к охране труда и промышленной безопасности

Обеспечение охраны труда и промышленной безопасности (далее — ОТиПБ) является базовым условием работы Компании. Приоритетными направлениями в системе ОТиПБ «Удоканской меди» являются предотвращение несчастных случаев

и микротравм среди работников и подрядчиков, задействованных на ее объектах, недопущение аварий, инцидентов и минимизация возможных последствий их возникновения.



GRI [3-3], [403-1], [403-2], [403-3], [403-4], [403-5], [403-6], [403-7], [403-9]

## Система управления охраной труда и промышленной безопасностью

В Компании функционирует разработанная в соответствии с законодательством РФ система управления охраной труда и промышленной безопасностью (далее — СУОТиПБ), которая определяет политику и цели в области ОТиПБ, а также мероприятия, направленные на их достижение.

Действие системы охватывает все виды деятельности и все уровни организационной структуры Компании, распространяется на всех сотрудников, а также представителей подрядных и субподрядных организаций.

GRI [403-1], [403-7]

Выполнение требований охраны труда и промышленной безопасности является обязательным для всех работников Компании и лиц, находящихся на территории, в заданиях и сооружениях Компании, включая опасные производственные объекты.

### РАБОТА С ПОДРЯДНЫМИ ОРГАНИЗАЦИЯМИ

Для снижения уровня травматизма среди сотрудников подрядных организаций и развития культуры безопасности Компания проводит их обучение в рамках программы вводного инструктажа по охране труда, а также обучение поведению в случае чрезвычайных и аварийных ситуаций (далее — ЧС и АС соответственно). Дополнительно, в ходе выполнения работ, сотрудники подрядных организаций обучаются и внутренним процедурам Компании, направленным на минимизацию рисков.

Совещания с представителями подрядных организаций по вопросам ОТ, ПБ и охраны окружающей среды (далее — ООС) проводятся еженедельно.

В результате проведенных в 2022 году проверок подрядных организаций на предмет соблюдения требований Компании в области ОТиПБ были направлены 53 претензии, что соответствует показателям 2021 года и демонстрирует положительный эффект от принимаемых мер, т.к., несмотря на рост численности персонала подрядных организаций в два раза, число выявленных нарушений не увеличилось.



Эффективность СУОТиПБ в Компании подтверждена результатами проверки, проведенной Забайкальским управлением Ростехнадзора, и профилактического визита представителей государственной инспекции труда в Забайкальском крае, по результатам которых не было выявлено каких-либо серьезных нарушений и не было назначено штрафных санкций.

**0** руб.  
сумма штрафов со стороны надзорных органов за нарушение требований ОТ и ПБ.



## Структура СУОТиПБ

Схематическое изображение структуры СУОТиПБ



### Задачи Дирекции по ОТ, ПБ и ООС включают:

- формирование в Компании культуры безопасности; компенсировать мероприятия и внедрения проектных решений;
- внедрение и обеспечение функционирования системы управления ОТ и ПБ, экологической и радиационной безопасности; организация и проведение профилактических и лечебных мероприятий по сохранению и укреплению здоровья работников, предупреждению и снижению общей и профессиональной заболеваемости;
- обеспечение соответствия проектной, рабочей, технической и иной документации требованиям законодательства в области ОТ и ПБ, экологической и радиационной безопасности; организация и осуществление контроля за состоянием радиационной безопасности в подразделениях Компании.
- обеспечение снижения негативного воздействия на окружающую среду за счет проведения

## Основные документы СУОТиПБ

Помимо требований законодательства\*, в Компании разработаны и исполняются более 15 внутренних регламентирующих документов в области безопасности, полный список которых приведен на [сайте Компании](#).

В 2022 году в связи с подготовкой к сертификации в рамках международного стандарта ISO 45001:2018 в Компании было пересмотрено Положение «Система управления охраной труда и промышленной безопасностью».

В рамках изменений законодательства РФ было разработано и утверждено Положение «О проведении стажировки на рабочем месте». Дополнительно совместно с Дирекцией по персоналу и организационному развитию и Дирекцией по информационным технологиям был начат процесс автоматизации бизнес-процессов в соответствии с данным Положением.

В целях повышения контроля за выдачей средств индивидуальной и коллективной защиты

\* Трудовой кодекс РФ, ГОСТ Р 12.0.010-2009 «Система стандартов безопасности труда, Системы управления охраной труда, Определение опасностей и оценка рисков»

(далее — СИЗ) в Компании была пересмотрена Процедура «Обеспечение работников средствами индивидуальной защиты». Были внесены изменения по списанию СИЗ, пришедших в негодность,

установлены регламенты выдачи коллективных СИЗ, а также разработан регламент по созданию обменного фонда СИЗ.

## Идентификация опасностей и управление рисками

GRI [403-2], [403-4]

Одним из составных элементов СУОТиПБ является процесс идентификации и управления профессиональными рисками, который осуществляется руководителями структурных подразделений Компании и основан на законодательных требованиях РФ.

Помимо этого, в Компании действует процедура «Динамическая оценка рисков». Данная процедура включает оценку работниками меняющихся условий на рабочих местах, выявление случаев несоответствия требованиям безопасности труда, их оперативное устранение или принятие корректирующих мероприятий по снижению рисков. Каждый работник перед тем как приступить к работе, а также в процессе ее выполнения должен удостовериться, что в текущих условиях он не подвергается опасности. Работник не может приступить к работе без устранения всех рисков на рабочем месте или снижения их до приемлемого уровня.

**Каждый работник проводит динамическую оценку рисков перед началом работ, при получении нового наряда-задания или при изменении условий проведения работ.**

Руководители активно участвуют в процессе управления рисками, оказывают консультационную помощь работникам по минимизации или устранению рисков, дают конструктивную обратную связь и поощряют работников за выполнение предъявляемых требований ОТиПБ. При невозможности устранить источники опасности или снизить риски до приемлемого уровня непосредственный руководитель обязан приостановить выполнение всех работ в конкретной рабочей зоне до проведения необходимых мероприятий.

В 2022 году в Компании было разработано и утверждено Положение «Управление профессиональными рисками», которое определяет обязательные требования к проведению работ по идентификации опасностей, их оценке и установлению мер управления ими. В соответствии с положением в 2022 году на всех рабочих местах в Компании проведена оценка профессиональных рисков и разработаны меры по их минимизации.

Также в 2022 году были разработаны и запущены электронные формы процедур «Взаимодействие и контроль» и «Динамическая оценка рисков», что позволило еще оперативнее выявлять опасности на рабочих местах и принимать меры по их устранению.

## Информирование по вопросам охраны труда

GRI [403-4]

За информирование по вопросам улучшения условий и охраны труда в Компании отвечает Комитет по охране труда, основной задачей которого является рассмотрение вопросов и предложений по улучшению и координации работ по ОТиПБ. В заседаниях Комитета на равных правах участвуют представители подразделений в лице как работников, так и руководителей. Встречи членов Комитета проводится на ежегодной основе.

Кроме того, вопросы охраны труда и иные темы обсуждаются на регулярно организуемых встречах руководства Компании с работниками, по результатам

которых оформляются протоколы с указанием плана мероприятий, сроков исполнения и ответственных лиц.

В 2022 году Дирекцией по ОТ, ПБ и ООС были разработаны макеты информационных стендов по ОТ и ПБ с учетом действующих требований к визуальной стилистике Компании. Данные стенды были размещены во всех производственных подразделениях, а на территории вахтовых поселков № 2 и № 3 были дополнительно установлены электронные информационные табло.

# Предотвращение производственного травматизма и профилактика профессиональных заболеваний

GRI [403-2], [403-4]

Одним из ключевых приоритетов Компании в области охраны труда является отсутствие смертельных случаев на производстве среди работников Компании, подрядных и субподрядных организаций. В 2022 году данный приоритет был представлен в функциональных КПЭ Дирекции по ОТ, ПБ и ООС в следующем виде:

- отсутствие смертельных несчастных случаев, связанных с производством и строительством, произошедших с работниками Общества;
- отсутствие смертельных несчастных случаев, связанных с производством и строительством, произошедших с работниками подрядчиков и местными жителями.

Ежегодная цель «Удоканской меди» — снижение уровня травматизма, отсутствие летальных исходов и тяжелых травм.

Компания расследует и регистрирует все происшествия, а также аварии и инциденты. Установлены критерии, основанные на серьезности последствий происшествия и определяющие уровень расследования:

- I уровень (тяжелый несчастный случай; несчастный случай со смертельным исходом; групповой несчастный случай);
- II уровень (легкий несчастный случай);
- III уровень (авария; инцидент);

- IV уровень (микротравма; потенциально опасное происшествие).

По результатам расследования происшествий устанавливаются их ключевые риск-факторы и основные причины, на основании которых составляются рекомендации по предотвращению повторения аналогичного происшествия в будущем. Дополнительно по каждому случаю оформляется информационное сообщение, которое направляется всем работникам и вывешивается на информационных досках.

## Подход к минимизации происшествий

Компания обеспечивает вовлеченность сотрудников в вопросы функционирования СУОТиПБ, в том числе путем развития систем мотивации. В 2022 году была достигнута цель в 3 млн человеко-часов без травм\*, и по результатам анализа внедрения процедур, связанных с обеспечением безопасных условий труда, были определены наиболее эффективные подразделения и сотрудники, которые получили ценные подарки.

- директора — не реже двух аудитов в месяц;
- генеральный директор и его заместители — не реже одного аудита в месяц.

Цель контроля — не наказание работников, а своевременное выявление недостатков и принятие мер по их устранению.

Для контроля поведения работников на рабочих местах, выявления их небезопасных действий или условий, угрожающих их жизни и здоровью, а также для поощрения безопасного поведения работников в Компании разработана и функционирует специальная процедура «**Взаимодействие и контроль**».

### График контроля поведения работников:

- руководители и специалисты структурных подразделений — не реже одного аудита в неделю;

Высшее руководство Компании на собственном примере демонстрирует лидерский подход и приоритизацию вопросов безопасности, а также обеспечивает Компанию всеми необходимыми ресурсами для исполнения функций в сфере ОТ, ПБ и ООС, в том числе за счет материально-технических средств.

## Затраты в 2022 году

Общие затраты на охрану труда, промышленную и пожарную безопасность в 2022 году составили более 160 млн. рублей. Основной статьей расходов было приобретение средств индивидуальной защиты на 140,8 млн. рублей

\* 3 млн человеко-часов без травм среди сотрудников – поставленный перед Дирекцией по ОТиПБ ключевой показатель эффективности. Общее количество человеко-часов без травм среди сотрудников в 2022 году – 4,1 млн



## Обучение в области охраны труда

GRI [403-5]

Помимо обязательного обучения, в соответствии с государственными требованиями в области ОТиПБ Компания проводит дополнительные программы и тренинги. Для этого разработана матрица обучения, в рамках которой определен минимальный набор обязательных и рекомендуемых программ для различных профессий и должностей. Также в отчетном году были проведены тренинги для сотрудников медицинской службы по следующим направлениям: «Безопасное обращение с отходами», «Скорая и неотложная помощь», «Специалист по организации здравоохранения и общественного здоровья», «Скорая медицинская помощь».

Основные программы обучения:

- Охрана труда;
- Промышленная безопасность;

- Работы на высоте;
- Взаимодействие и контроль;
- Динамическая оценка рисков;
- Управление усталостью.

Кроме того, в 2022 году в Компании было начато обучение по программе «Изоляция источников энергии».

Эффективность проведенного обучения оценивается с помощью таких инструментов как проверка знания требований охраны труда, аттестация в области промышленной безопасности, анализ отчетов по процедурам и пр.

## Производственный травматизм

GRI [403-9]

Результатом усилий Компании по предотвращению производственного травматизма среди собственных работников и работников подрядных организаций стало существенное сокращение частоты травм

и сохранение минимального количества несчастных случаев при существенном увеличении числа сотрудников.



**0**  
несчастных случаев с летальным исходом среди работников Компании и подрядных организаций.

**> 3** млн  
человеко-часов без травм — результат работы СУОТиПБ в Компании\*.

\* 3 млн человеко-часов без травм среди сотрудников – поставленный перед Дирекцией по ОТиПБ ключевой показатель эффективности. Общее количество человеко-часов без травм среди сотрудников в 2022 году – 4,1 млн

## Здоровье сотрудников и профилактика профессиональных заболеваний

GRI [403-3], [403-6], [403-7]

Состав Дирекции по ОТ, ПБ и ООС включает медицинскую службу, которая на круглосуточной основе производит консультирование работников и оказание им первой помощи, включая экстренную помощь при острых заболеваниях или травмировании работников. В состав медицинской службы в каждую вахту включены начальник службы и пять фельдшеров.

Ключевые мероприятия:

- **профилактика профессиональных заболеваний и определение пригодности работников для выполнения поручаемой им работы** — регулярные и периодические медицинские осмотры, в том числе с использованием электронных автоматизированных систем «ЭСМО» и «АСМК»;
- **профилактика сезонных респираторно-вирусных**

**заболеваний** — регулярное предоставление сотрудникам витаминных комплексов;

- **обеспечение оперативной транспортировки пациентов** — собственные автомобили для доставки сотрудников Компании в Каларскую центральную районную больницу для дополнительного обследования и лечения

Дополнительно для всех сотрудников Компании после прохождения испытательного срока предусмотрена программа добровольного медицинского страхования (ДМС).

Для разработки программы производственного контроля состояния и условий труда в 2022 году в Компанию был привлечен компетентный внешний консультант. Данная программа позволит обеспечить соблюдение санитарных правил.

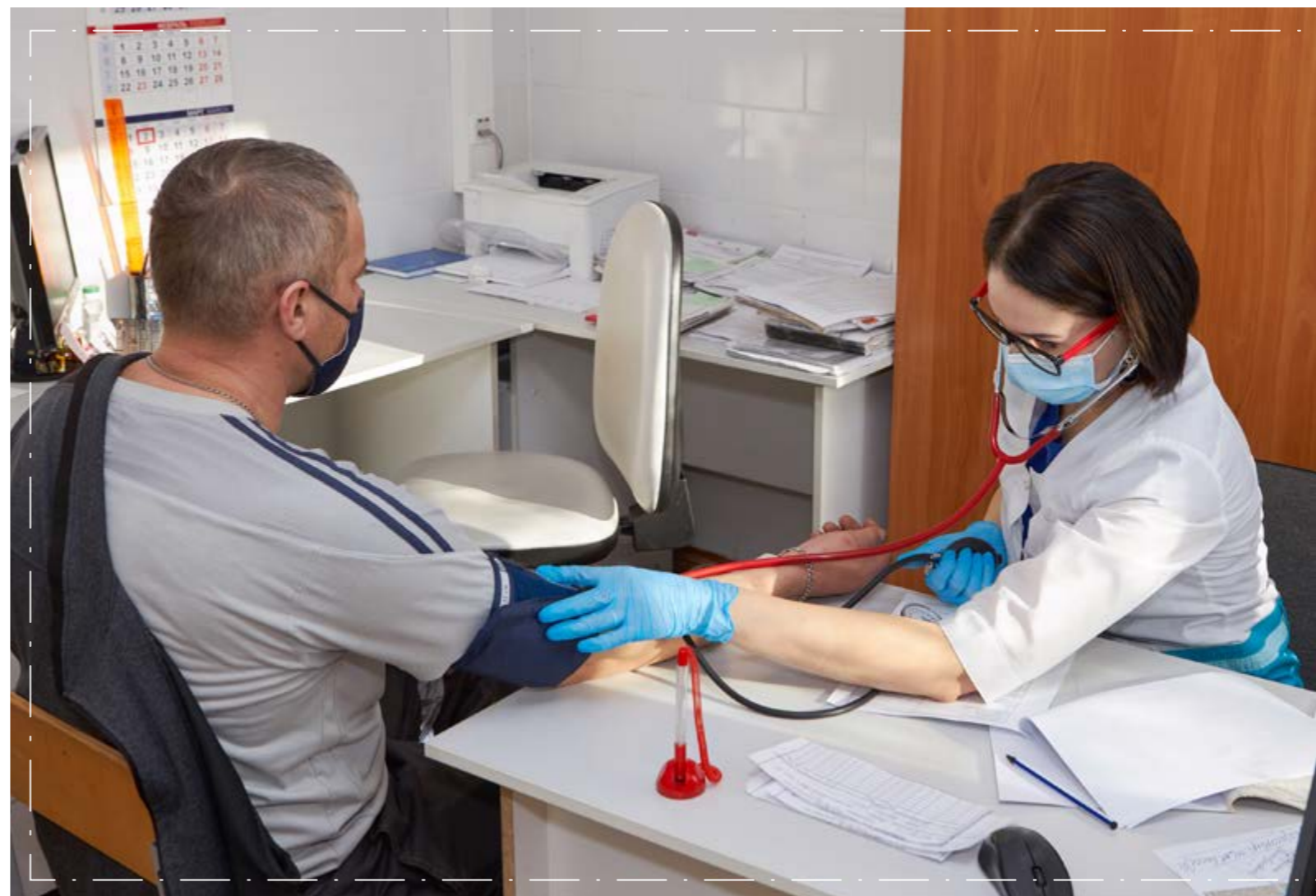

# Готовность к чрезвычайным и аварийным ситуациям

Компания осуществляет деятельность по обеспечению готовности к предупреждению и ликвидации ЧС и АС в соответствии с требованиями законодательства. Руководство вопросами ЧС и АС в Компании осуществляет Генеральный директор.

Все сотрудники Компании и подрядных организаций проходят инструктаж по необходимым действиям при возникновении ЧС в соответствии с разработанными планами ликвидации аварий.

С 2021 года в Компании функционирует вспомогательная горноспасательная команда, обеспеченная необходимым горноспасательным оборудованием, и осуществляется сотрудничество с независимой организацией, обеспечивающей ведение круглосуточного дежурства для оперативного реагирования на случаи возгорания и проведения аварийно-спасательных работ, связанных с тушением пожаров, на объектах строительства ГМК «Удокан».

## Выделяемые риски возникновения ЧС и меры по управлению ими

Риски	Меры по управлению
Возникновение пожара на пожароопасных участках и в прилегающей лесной зоне	<ul style="list-style-type: none"> <li>Соблюдение законодательства в области промышленной и пожарной безопасности</li> <li>Повышение уровня компетенций работников в области ОТиПБ</li> <li>Использование пожаро- и взрывозащищенного оборудования</li> <li>Применение и совершенствование аварийной сигнализации, противопожарных систем обнаружения пожара, систем оповещения и специальных средств для локализации и ликвидации последствий ЧС</li> </ul>
Сход снежной лавины в районе расположения хвостохранилища, а также со склонов карьера «Западный-2»	<ul style="list-style-type: none"> <li>Установка снежных уловителей на склонах в соответствии с проектом</li> <li>Заключение договора с подрядной организацией и с Забайкальским управлением по гидрометеорологии и мониторингу окружающей среды, которые на постоянной основе проверяют снежный покров и определяют наиболее опасные участки</li> <li>Применение специального оборудования для спуска снега (при необходимости)</li> </ul>

## Ключевые мероприятия по недопущению ЧС и ликвидации их последствий в 2022 году:

- обновление плана по оповещению, порядку действия персонала Компании и оперативных служб в случае возникновения ЧС;
  - приобретение второй пожарной автоцистерны;
  - увеличение штата пожарно-спасательной команды;
  - проведение противопожарных тренировок со всеми сотрудниками;
  - повышение квалификации руководителей, работников и представителей органов управления системой предупреждения и ликвидации ЧС;
  - организация обучения по программе «Первоначальная подготовка спасателей к ведению горноспасательных работ в составе вспомогательных горноспасательных команд».
- В результате принятия данных мер стало возможным **полное отсутствие чрезвычайных и аварийных ситуаций** на объектах Компании в отчетном году.

# Цели и прогресс в их достижении

Цели на 2022 год	Прогресс в достижении
Цифровизация процессов ОТиПБ	Запуск внедрения программного комплекса 1С:ENS «Комплексная безопасность»
Разработка матриц изоляции источников энергии с охватом 100% оборудования	Выполнено полностью
Разработка и внедрение регламента коммуникации руководства с работниками «Доска решения проблем»	В процессе реализации
Разработка и внедрение стандарта руководителя по работе в области охраны труда	В процессе реализации

## ЦЕЛИ НА 2023 ГОД

- Ввод в промышленную эксплуатацию 1С:ENS «Комплексная безопасность»
- Разработка модуля для автоматизации процедур «Взаимодействие и контроль» и «Динамическая оценка рисков»
- Разработка процедуры демаркации рабочего пространства и визуализации опасных зон, а также проекта демаркации рабочего пространства и визуализации опасных зон корпуса обогащения обогатительной фабрики
- Нанесение противоскользящих накладок на лестницы общежитий вахтового поселка № 3
- Разработка и утверждение программы производственного контроля состояния и контроля условий труда
- Закупка оборудования и мебели для здания службы экстренного реагирования
- Заключение договора по созданию профессиональной группы аварийно-спасательного формирования

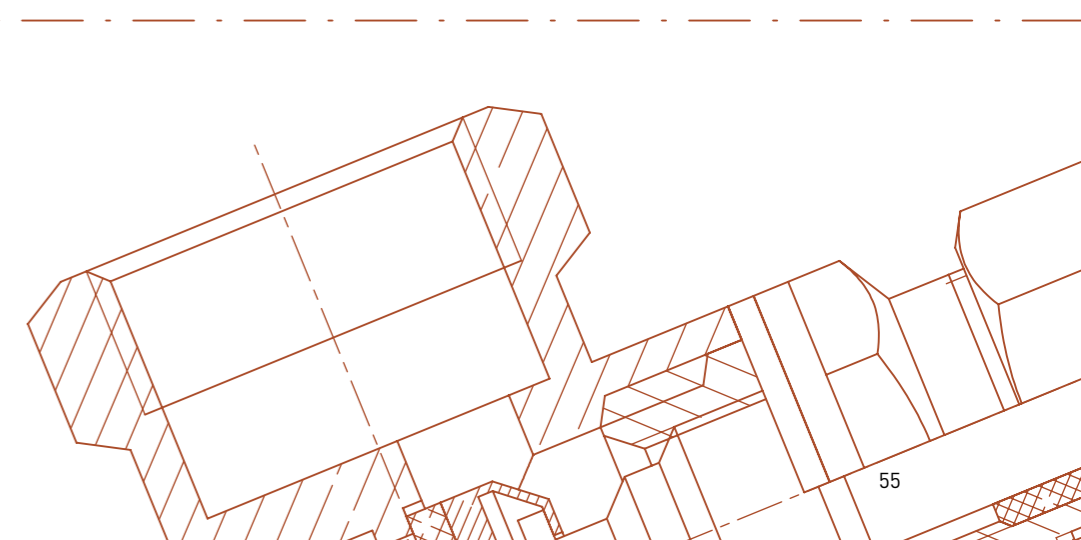

# ОХРАНА ОКРУЖАЮЩЕЙ СРЕДЫ



26,1

млн руб. — объем  
инвестиций в реализацию  
природоохранных  
инициатив

- 58 Управление в области охраны окружающей среды
- 64 Энергопотребление и климатическая программа
- 66 Выбросы в атмосферу
- 67 Водозабор и сбросы сточных вод
- 68 Сохранение биоразнообразия



GRI [302-1]

В 2022 году Компания продолжила следовать разработанным стандартам охраны окружающей среды (далее — ООС) и применять лучшие практики и технологии в этом направлении для обеспечения бережного использования природных ресурсов и энергии, снижения образования отходов и выбросов в атмосферу. В процессе технологического оснащения ГМК «Удокан» отдает предпочтение оборудованию с высокими экологическими характеристиками, чтобы использовать его преимущества как для охраны окружающей среды, так и для повышения экономической эффективности.

Соблюдение требований национального законодательства и применимых международных правовых актов в области ООС является первоочередной задачей для Компании. Не менее важным является принятие всех возможных мер по предотвращению и снижению потенциального ущерба окружающей среде, сокращению воздействия на климат и сохранению природного биоразнообразия.

Управление экологическими вопросами в Компании осуществляется по шести приоритетным направлениям:

- контроль за соблюдением экологических требований и норм на строительных площадках и производственных объектах;
- мониторинг состояния окружающей среды на строительных и сопутствующих объектах;
- организация производственного экологического контроля;
- оценка состояния экосистем и разработка мероприятий по компенсации ущерба биологическим ресурсам в районе Удоканского месторождения;
- получение необходимых разрешительных документов в соответствии с требованиями природоохранного законодательства;
- разработка и актуализация внутренних нормативных документов в области производственной безопасности и охраны окружающей среды.

GRI [3-3]

## Управление в области охраны окружающей среды

### Организационная структура управления вопросами ООС

Процесс управления охраной окружающей среды в Компании осуществляется на всех уровнях принятия решений. В 2022 году управлением экологическими аспектами в Дирекции по охране труда,

промышленной безопасности и охране окружающей среды (далее — Дирекция по ОТ, ПБ и ООС) занималась Служба экологической и радиационной безопасности.

### Состав и основные функции участников системы управления охраной окружающей среды

Позиция	Ключевые функции
Генеральный директор	<ul style="list-style-type: none"> <li>• Руководство текущей деятельностью Компании и иные полномочия в соответствии с требованиями законодательства и Устава Компании</li> </ul>
Первый заместитель генерального директора — операционный директор	<ul style="list-style-type: none"> <li>• Руководство структурными подразделениями Операционной дирекции, функциональная координация подразделений</li> <li>• Обеспечение эффективности проектных решений, своевременной и качественной подготовки производства, технической эксплуатации, ремонта и модернизации оборудования</li> <li>• Создание условий для своевременного и качественного выполнения производственными подразделениями возлагаемых на них задач в соответствии с утвержденным регламентом работы и технологией производства</li> <li>• Руководство работой по формированию производственной политики и стратегии развития производства</li> </ul>
Служба экологической и радиационной безопасности Дирекции по ОТ, ПБ и ООС	<ul style="list-style-type: none"> <li>• Обеспечение соответствия проектной, рабочей, технической и иной документации требованиям законодательства в области охраны труда, промышленной безопасности и охраны окружающей среды</li> <li>• Обеспечение снижения и исключения негативного воздействия на окружающую среду за счет компенсирующих мероприятий и проектных решений</li> <li>• Организация и осуществление контроля за состоянием радиационной безопасности в подразделениях Компании</li> </ul>

### Основные документы, гарантирующие ответственное отношение к ООС

- [Комплексная экологическая политика;](#)
- [Требования охраны окружающей среды, экологической, промышленной, пожарной безопасности и охраны труда подрядными организациями;](#)
- [Кодекс корпоративной этики.](#)

Полный список регламентирующих документов по охране окружающей среды доступен на [сайте\\*](#) Компании.

\* <https://udokancopper.ru/sustainability/>

## Взаимодействие с заинтересованными сторонами по вопросам экологического воздействия

Важное значение для Компании имеет сотрудничество со специализированными экспертными организациями по различным направлениям охраны окружающей среды. В 2022 году основное взаимодействие с партнерами осуществлялось по следующим направлениям:

- организация экологического мониторинга;
- инструментальный контроль промышленных выбросов;
- организация систем сбора, транспортировки и утилизации отходов;
- развитие технологий обращения с твердыми коммунальными отходами;

- организация систем сбора, транспортировки и утилизации отходов I и II классов опасности;
- реализация лома черного и цветного металла;
- реализация отработанных масел.

Компания также взаимодействует с поставщиками и подрядчиками для осуществления контроля за соблюдением требований природоохранного законодательства\* и регулярно проводит проверки подрядных организаций и совещания по их результатам. В случае выявления нарушений в отношении подрядчиков предусмотрены штрафные санкции и выдача предписания с кратчайшими сроками устранения несоответствий.

## Оценка воздействия на окружающую среду

В 2022 году Институтом природных ресурсов, экологии и криологии СО РАН был проведен

мониторинг состояния окружающей среды вблизи производственных объектов Компании. Мониторинг

\* Подробнее см. в разделе «Устойчивая цепочка поставок».

включал исследование состояния атмосферного воздуха, гидрохимического и гидробиологического качества водных объектов, почвенного покрова, растительности и животного мира, а также шумового воздействия.

По результатам мониторинга и сравнительного анализа экологической ситуации по отношению к показателям 2012–2021 годов был сделан вывод об отсутствии существенных изменений на территории, прилегающей к Удоканскому месторождению меди.

## Затраты на охрану окружающей среды

Компания регулярно инвестирует средства в реализацию природоохранных инициатив, а также осуществляет инвестиции в оборудование

для повышения показателей экологической эффективности. В 2022 году суммарный объем таких инвестиций составил **26,1 млн руб.**

## Обучение и информирование в области охраны окружающей среды

В 2022 году Компания организовала обучение по программам повышения квалификации в области охраны окружающей среды, которое включало вопросы обращения с отходами I–IV классов опасности и связанные с этим аспекты обеспечения экологической безопасности.

- электронная система «1С:Документооборот»: ознакомление с инструкциями, приказами, распоряжениями;
- электронная почта и рассылка сообщений;
- очная коммуникация.

Основные способы информирования сотрудников и подрядчиков по теме охраны окружающей среды, действующие в Удоканской меди:



## Цели и прогресс в их достижении

Цели на 2022 год	Прогресс в достижении
Получение разрешительной документации для опытно-промышленного комплекса и для ГМК «Удокан»	Получены разрешительные документы в связи с модернизацией опытно-промышленного комплекса: <ul style="list-style-type: none"> <li>· документ об утверждении нормативов образования отходов и лимитов на их размещение;</li> <li>· разрешение на выбросы загрязняющих веществ в атмосферный воздух.</li> </ul>
Постановка на государственный учет объектов негативного воздействия на окружающую среду	Два объекта поставлены на государственный учет в федеральный государственный реестр объектов, оказывающих негативное воздействие на окружающую среду, с присвоением III категории НВОС*.
Внесение объектов размещения отходов в государственный реестр объектов размещения отходов	В реестр объектов размещения отходов Росприроднадзора внесены отвал Северный, отвал Южный и хвостохранилище ГМК «Удокан».
Оформление лицензии на осуществление деятельности по обращению с отходами производства и потребления	Подготовлен пакет документов для оформления лицензии.
Утверждение нормативов образования отходов и лимитов на их размещение для горнодобывающего комплекса	Разработан проект нормативов образования отходов и лимитов на их размещение.
Проведение исследований проб промышленных отходов (вскрышных пород) на подтверждение класса опасности отходов для окружающей среды методом биотестирования	Проведено исследование проб промышленных отходов (вскрышных пород) на подтверждение класса опасности. Подтвержден V класс опасности для окружающей среды.
Согласование отчета рыбоводно-биологического обоснования для проведения мероприятий по компенсации ущерба водным биологическим ресурсам при строительстве ГМК «Удокан»	Отчет рыбоводно-биологического обоснования согласован, представлены материалы и получена выписка из протокола заседания биологической секции Ученого совета Всероссийского научно-исследовательского института рыбного хозяйства и океанографии.
Организация мониторинга состояния пересаженных растений в границах предприятия, а также проведение оценки технических условий для осуществления компенсационных мероприятий	Обследована экспериментальная площадка компенсационной пересадки рододендрона золотистого ( <i>Rhododendron aureum</i> ) — охраняемого растения, внесенного в Красную книгу Забайкальского края. По оценке на июль 2022 года, приживаемость составила 93,9%.

Одним из результатов эффективной работы системы охраны окружающей среды в Компании является отсутствие в 2022 году существенных нарушений в области экологии.

\* Негативное воздействие на окружающую среду

## ЦЕЛИ НА 2023 ГОД

### Управление в области охраны окружающей среды

- Установление санитарно-защитной зоны для опытно-промышленного комплекса
- Постановка на государственный учет объектов негативного воздействия на окружающую среду
- Получение комплексного экологического разрешения для горнодобывающего и технологического комплексов
- Разработка проектов нормативов образования отходов и лимитов на их размещение, нормативов допустимых выбросов для инфраструктурного и транспортно-складского комплексов

### Энергопотребление и климатическая программа

- Поддержание фактического объема потребления энергии без превышения над плановым за отчетный период
- Формирование автоматизированной информационно-измерительной системы технического учета электроэнергии
- Поддержание величины потерь электрической энергии в сетях на уровне 3–4% от объема поступления в сеть
- Тестирование различных инструментов декарбонизации, сокращения и компенсации выбросов парниковых газов

### Водозабор и сбросы сточных вод

- Разработка проектов нормативов допустимых сбросов веществ в водные объекты для первой очереди строительства
- Разработка дополнительной программы контроля качества питьевой воды для источников водоснабжения
- Получение решения о предоставлении в пользование дополнительного водного объекта для транспортно-складского комплекса

### Сохранение биоразнообразия

- Выпуск водных биологических ресурсов в водный объект рыбохозяйственного значения
- Организация мониторинга состояния пересаженных растений в границах предприятия, а также проведение оценки технических условий для осуществления компенсационных мероприятий



# Энергопотребление и климатическая программа

## Энергопотребление и энергоэффективность

GRI [302-1]

Вопросы энергопотребления и связанного с ним влияния Компании на процессы изменения климата являются одной из ключевых тем, обсуждаемых на уровне руководства Удоканской

меди. В 2022 году было проведено **свыше ста совещаний**, на которых обсуждались ключевые вопросы максимизации энергоэффективности и планы проведения соответствующих мероприятий.

### Ключевые мероприятия по повышению энергоэффективности, реализованные в 2022 году:

- внедрение автоматизированной информационно-измерительной системы учета потребления энергоресурсов на удаленных объектах;
- энергетические обследования, для выявления утечек и потерь: тепловизионный контроль и измерение качества электрической энергии;
- разработка проекта реконструкции узла учета тепловой энергии.

В связи с выходом работ по запуску операционной деятельности Компании на завершающий этап общее потребление энергии в 2022 году значительно

выросло относительно прошлых периодов, не превысив при этом запланированного в рамках реализации проекта.

### Общее потребление энергии внутри организации, тыс. ГДж

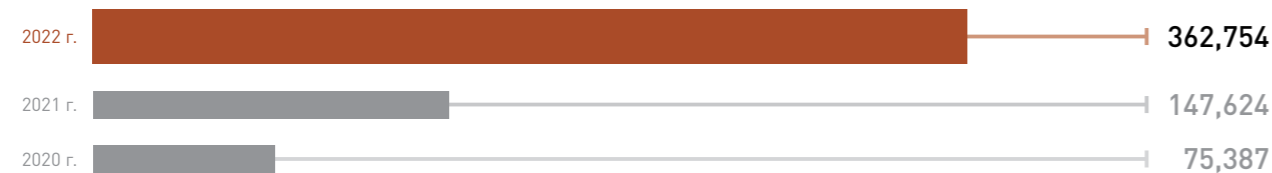

### Потребление топлива из невозобновляемых источников, тыс. ГДж\*

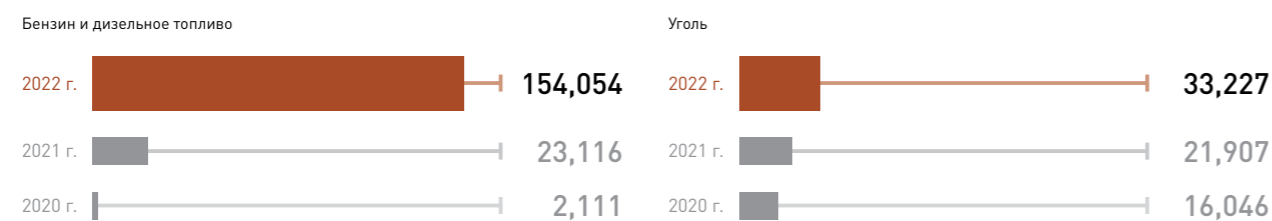

### Потребление закупаемой энергии, тыс. ГДж\*\*

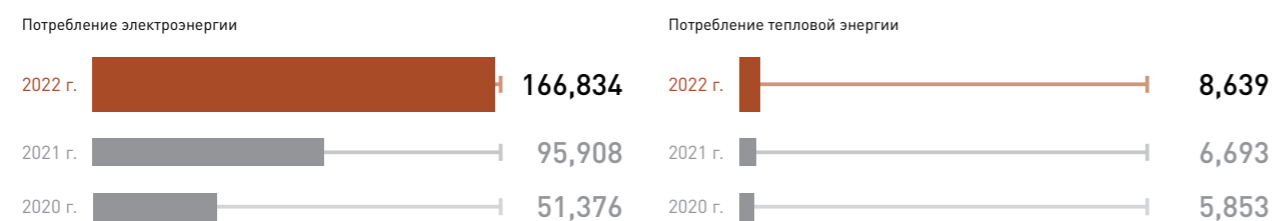

\* Данные за 2022 год, помимо расхода топлива на энергетические цели, включают также потребление топлива автотранспортом.  
\*\* С учетом энергии из ВИЭ в рамках тестовых закупок, которая не выделяется отдельно из-за незначительных объемов.

## Климатическая программа

В отчетном периоде Удоканская медь приступила к реализации мероприятий, предусмотренных

климатической программой, разработанной в 2021 году.

Ключевым событием реализации программы стало подписание с ПАО «РусГидро» соглашения о сотрудничестве в области реализации целей устойчивого развития и декарбонизации. Соглашение предусматривает возможность поставок Компании низкоуглеродной электроэнергии с гидроэлектростанций «РусГидро». При этом стороны планируют использовать механизм свободных двухсторонних договоров купли-продажи электроэнергии (далее — СДД), что позволит Удоканской меди снизить косвенные энергетические выбросы парниковых газов. Тестовые поставки по такому механизму начались в конце 2022 года.

Удоканская медь стремится к объединению усилий всех заинтересованных сторон в сфере реализации климатической повестки и входит в число участников международного климатического переговорного процесса, а сотрудники Компании в качестве

экспертов принимают участие в работе официальной российской делегации на переговорных сессиях Парижского соглашения и Рамочной конвенции ООН об изменении климата.

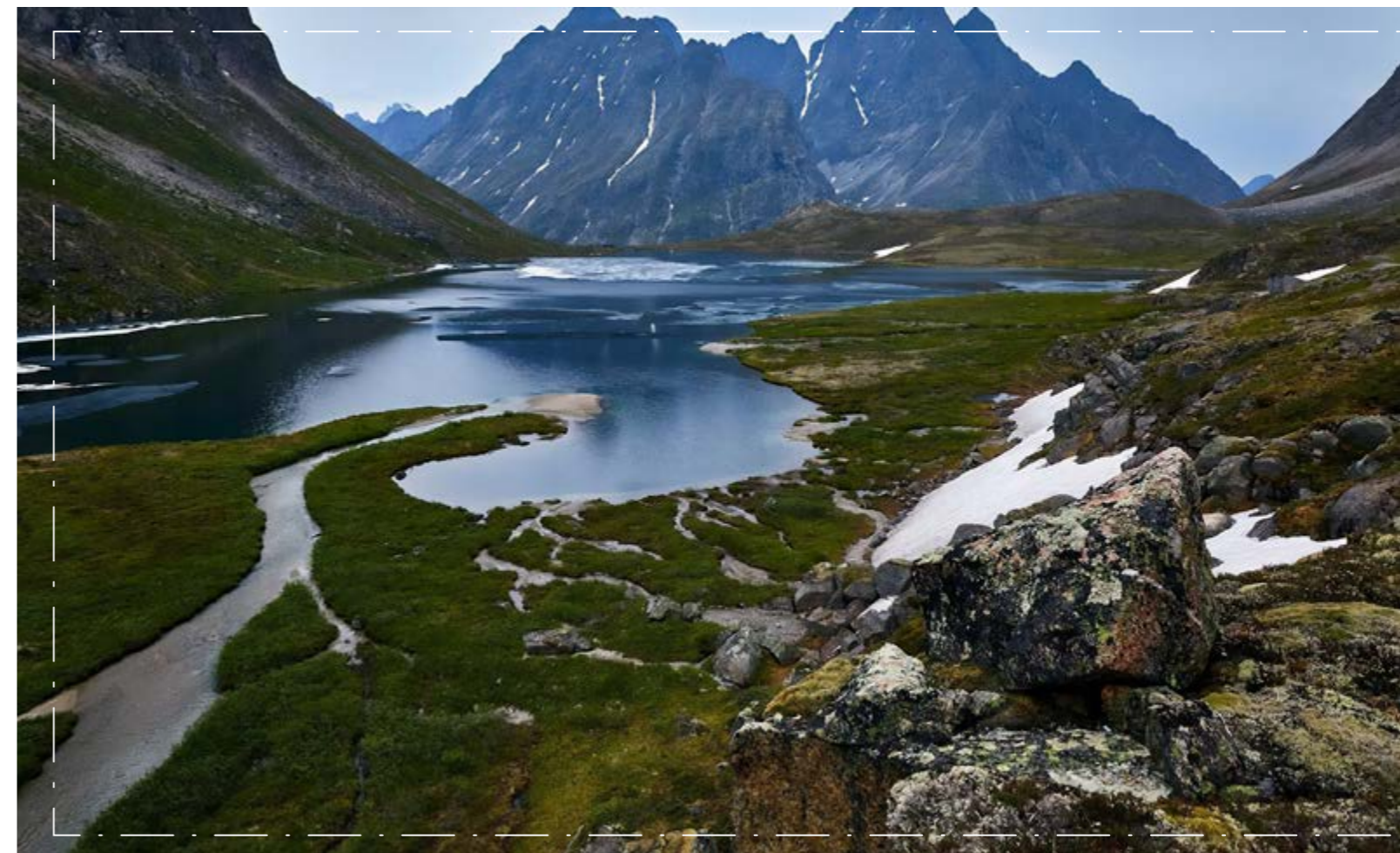

## Выбросы в атмосферу

Контроль за выбросами в атмосферу в Компании осуществляется в рамках двух процессов<sup>\*</sup>:

- **экологический мониторинг** — отслеживание в контрольных точках объемов выбросов веществ с максимальными концентрациями, таких как диоксид азота и взвешенные вещества;

- **производственный контроль** — отслеживание соответствия выбросов от автотранспорта и строительной техники нормативным требованиям по содержанию загрязняющих веществ (далее — ЗВ) в отработавших газах перед началом работ путем проверки наличия действующих сертификатов и отслеживания технического состояния транспортных средств.

В 2022 году в рамках производственного экологического контроля проведены инструментальные измерения выбросов загрязняющих веществ в атмосферный воздух и эффективности очистки газоочистного оборудования. В связи с развитием производства максимальный разовый выброс загрязняющих веществ в атмосферный воздух по сравнению с 2021 годом увеличился, но не превысил установленных нормативов допустимых выбросов.

В 2022 году на базе резервуарного парка серной кислоты проводилась оценка воздействия на окружающую среду, по итогам которой было выявлено, что последствия его эксплуатации будут незначительными в связи невысоким уровнем выбросов, а воздействие на атмосферный воздух останется в пределах допустимых значений.

Также в 2022 году в связи с модернизацией опытно-промышленной установки были получены все разрешения и документы, необходимые для соблюдения экологической безопасности, а также был разработан проект санитарно-защитной зоны и получено заключение санитарно-эпидемиологической службы о его соответствии всем необходимым требованиям.

С 2022 года Компания начала применять наилучшие доступные технологии, обеспечивающие снижение выбросов загрязняющих веществ при буровзрывных работах:

- оснащение буровой техники средствами пылеподавления и пылеулавливания;

- орошение зоны выпадения пыли из пылегазового облака.

Кроме того, в 2022 году было продолжено использование установок газоочистного оборудования и дизель-генераторов с системой нейтрализации выхлопных газов и пониженным уровнем выбросов.

Общий объем выбросов загрязняющих веществ на действующих объектах Компании в 2022 году составил 903 т. 96,7% от объема этих выбросов пришлось на группу твердых веществ, таких как неорганическая и абразивная пыль и сажа, образуемых при работе котельной, а также при проведении полупромышленных испытаний и операций по дроблению и измельчению руды. Объем газообразных и жидких компонентов промышленных выбросов за 2022 год суммарно составил около 30 т.

В рамках текущей деятельности Компания не выбрасывает в атмосферу опасные загрязнители, ртуть, свинец и озоноразрушающие вещества<sup>\*\*</sup>.

<sup>\*</sup> Для более подробного ознакомления с действующей методикой определения объемов выбросов загрязняющих веществ, используемой в Компании, см. Отчет об устойчивом развитии за 2021 год.

<sup>\*\*</sup> Более подробная информация о показателях выбросов загрязняющих веществ приведена в Приложении.

## Водозабор и сбросы сточных вод

### Управление вопросами забора воды и сброса сточных вод

Управление вопросами водозабора и водопотребления в Компании осуществляет Служба главного энергетика, зона ответственности которого включает:

- ежедневный контроль за исправностью работы систем питьевого водоснабжения, техническим состоянием внутренних водопроводных сетей и систем горячего водоснабжения;
- ежеквартальный контроль за режимом хозяйствования на территории вдоль магистральных водоводов;
- ежегодный контроль за промывкой и дезинфекцией разводящей сети питьевого водопровода.

Также Служба главного энергетика отвечает

за организацию учета водопотребления средствами измерений, внесенными в государственный реестр в соответствии с требованиями санитарных норм.

Служба экологического контроля обеспечивает осуществление производственного контроля качества воды, в том числе:

- визуальное наблюдение за территорией зоны санитарной охраны водозаборных скважин;
- проведение лабораторных исследований воды перед подачей в распределительную сеть.

В отчетном году случаев несоблюдения законов, норм и правил в области контроля качества воды не зарегистрировано.

### Ответственное водопотребление

Основной объем воды Компания забирает из артезианских скважин, в частности, ключевым источником является Ключевенное месторождение подземных вод (далее — МПВ), расположенное в Каларском муниципальном округе Забайкальского края<sup>\*</sup>. В 2022 году дополнительно введен в эксплуатацию водозабор, расположенный на Ингамакитском МПВ производительностью 10,5 тыс. м<sup>3</sup>/сут. Добыча подземных вод будет осуществляться в соответствии с утвержденными

балансовыми запасами подземных вод в объеме 207,4 тыс. м<sup>3</sup>/сут. на основании лицензии на право пользования недрами.

Согласно проведенной экспертизе увеличение добычи подземных вод в рамках утвержденных запасов и предусмотренных природоохранных мероприятий будет в пределах допустимых значений и не окажет негативного влияния на состояние окружающей среды.

В связи с увеличением численности персонала объем потребления воды относительно 2021 года вырос на 71%, оставшись при этом в пределах допустимого лимита.

Стремясь обеспечить разумное потребление водных ресурсов, Удоканская медь продолжает внедрение системы оборотного водоснабжения — использования оборотной воды из отстойного пруда хвостохранилища в технологическом процессе, для чего в 2022 году были приобретены и установлены две плавучие насосные станции.

Проведенные испытания подтвердили, что использование оборотной воды не оказывает негативного воздействия на основные технологические показатели.

Общий водозабор для нужд предприятия, тыс. м<sup>3</sup>\*\*

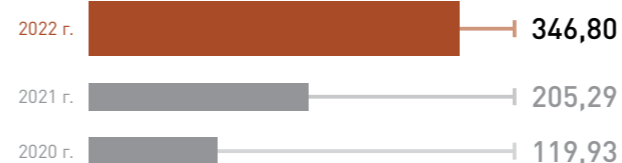

В 2022 году в Компании сброс сточных вод в водные объекты не осуществлялся<sup>\*\*\*</sup>.

<sup>\*</sup> Водозабор осуществляется Компанией на основании лицензии ЧИТ 04328 ВЭ, дающей право эксплуатации Ключевенного МПВ путем добычи подземных вод для производственно-технического и хозяйственно-питьевого водоснабжения. В 2022 году Компания также вела забор поверхностных вод в незначительном (1.2% или 4,29 тыс. м<sup>3</sup>) объеме от общего потребления.

<sup>\*\*</sup> Без учета водозабора в 2022 году из поверхностных источников, объемом 4,29 Мл.

<sup>\*\*\*</sup> Сточные воды были переданы на очистные сооружения АО «Тепловодоканал» пгт. Новая Чара

# Сохранение биоразнообразия



# Поддержание биологического разнообразия

GRI [304-1], [304-2]

Удоканская медь контролирует свое воздействие на окружающую среду и стремится обеспечить благополучие сложившихся экосистем. При этом Компания не осуществляет деятельность на охраняемых природных территориях и на территориях с высокой ценностью биоразнообразия, а также не оказывает влияния на виды живых организмов, занесенные в красный список МСОП\* и национальный список охраняемых видов.

Экологическая ситуация в 2022 году не изменилась и остается в пределах нормативов, зафиксированных в проекте освоения Удоканского месторождения. Оценка прямого и косвенного влияния деятельности Компании на биоразнообразие проводится подрядной организацией — Институтом природных ресурсов, экологии и криологии СО РАН. По заключениям экспертов, Компания не оказывает существенного воздействия на биоразнообразие.

## Выводы экспертов об оценке воздействия деятельности Компании на окружающую среду

- Превышение уровня звукового воздействия отсутствует
- Гидрохимическая ситуация на водотоках благополучна
- Микробиологическое загрязнение в водозаборных сооружениях и системах водоснабжения отсутствует, однако есть превышения отдельных нормативных показателей
- Воздействие на почвенный покров территории минимально
- Популяции редких и охраняемых видов растений не испытывают значительных угроз
- Дикие животные вытесняются на сопредельные ненарушенные или слабонарушенные хозяйственной деятельностью территории
- Наблюдается деградация растительно-лишайникового покрова и кедровых стлаников, обусловленная воздействием пыли по периферии автодорог и зоны строительства
- Наблюдается усыхание некоторых особей кустарников

# Мероприятия по сохранению биоразнообразия в 2022 году

GRI [304-3]

- В июне 2022 года на 25-м Петербургском международном экономическом форуме Удоканская медь подписала соглашение о взаимодействии с Минприроды России для поддержки и развития национального парка «Кодар». Соглашение призвано стимулировать мероприятия по научной и охранной деятельности парка, его материально-техническому оснащению, а также развитию экологического туризма и будет реализовано в рамках федерального проекта «Сохранение биоразнообразия и развитие экологического туризма».

Национальный парк «Кодар» был создан в феврале 2018 года для сохранения мест обитания редких животных, развития познавательного туризма, сохранения уникальных экосистем Кодарского хребта, включающих в том числе комплексы озер, ледников, лавовых плато, вулканический район, а также уникальный песчаный массив — урочище «Чарские пески».

- Завершилась работа по выполнению и согласованию рыбоводно-биологического обоснования для проведения мероприятий по компенсации ущерба водным биологическим ресурсам в Ленском бассейне Забайкальского края при строительстве ГМК «Удокан» и сопутствующей инфраструктуры.

\* Международный союз охраны природы

# ВЗАИМОДЕЙСТВИЕ С МЕСТНЫМИ СООБЩЕСТВАМИ

- 72 Управление в области развития региона и социальной ответственности
- 74 Вклад Компании в развитие региона присутствия
- 79 Взаимодействие с коренными народами
- 81 Планы на 2023 год



более **2** млрд руб. - вклад с начала деятельности Компании в устойчивое развитие региона присутствия



более **60** спортивных, образовательных, социальных и благотворительных проектов и мероприятий было профинансировано в 2022 г.

GRI [203-1], [203-2], [413-1]

Забота о благополучии жителей Каларского муниципального округа и жителей Забайкальского края в целом, — один из ключевых стратегических приоритетов Удоканской меди. Компания поддерживает открытый диалог с заинтересованными сторонами, чтобы оказывать именно ту помощь, которая является наиболее необходимой.

На пути к реализации поставленных целей

Компания активно инвестирует в проекты развития инфраструктуры региона, здравоохранения, спорта, образования и культуры, а также повышение качества социальных услуг и программ. Важным для Компании является и взаимодействие с коренными народами для исключения любого негативного влияния на их традиционный жизненный уклад и оказания посильной поддержки в решении актуальных для них вопросов.

В 2022 г. в рамках Соглашения о социально-экономическом взаимодействии было профинансировано более 60 спортивных, образовательных, социальных и благотворительных проектов и мероприятий на сумму свыше 300 млн. рублей.

## Управление в области развития региона и социальной ответственности

Для реализации социально-экономических проектов и развития инвестиционных программ в регионе, Компания тесно взаимодействует с Правительством Забайкальского края и Администрацией Каларского муниципального округа, на основании ежегодных программ в рамках долгосрочного Соглашения о социально-экономическом взаимодействии.

Программа социально-экономического взаимодействия представляет собой ежегодно составляемый план с определением целей и перечня мероприятий по каждому направлению в рамках ключевых приоритетов социальной ответственности

Компании. Основными аспектами программы взаимодействия стали следующие направления:

- реализация комплексной долгосрочной программы развития Каларского муниципального округа;
- реализация комплексной программы поддержки коренных и малочисленных народов Севера;
- социальное инвестирование в развитие территории г. Читы и населенных пунктов Каларского муниципального округа Забайкальского края.

По каждому из направлений Компания регулярно проводит встречи с заинтересованными сторонами для выявления их позиций в отношении проектов социально-экономического развития региона и актуализации приоритетных направлений деятельности.

Удоканская медь придает важное значение информированию заинтересованных сторон об этапах выполнения Программы и налаживанию способов обратной связи. Для этих целей был разработан ряд регулирующих документов, одним из которых стала Политика по взаимодействию с местными сообществами.

## Структура управления региональными социальными программами

Деятельность по реализации программы социально-экономического взаимодействия осуществляется Дирекцией по внешним связям ООО «Удоканская

медь», работу которой на уровне высшего руководства курирует Заместитель генерального директора по устойчивому развитию и корпоративным вопросам.



## Вклад Компании в развитие региона присутствия

Объем инвестиций в развитие региона присутствия в 2022 году, млн руб.

GRI [203-1], [203-2], [413-1]



более **2** млрд руб. – вклад с начала деятельности Компании в устойчивое развитие региона присутствия

## Поддержка здравоохранения

В 2022 году при поддержке Компании в Читу был доставлен медицинский линейный ускоритель заряженных частиц для проведения наружной радиотерапии, применяемой при лечении злокачественных новообразованиях любых тканей и органов. Аппарат позволяет реализовывать методику лечения, отвечающую всем современным протоколам. Компания не только предоставила средства на приобретение дорогостоящего оборудования и обучение медицинского персонала работе с ним, но и помогла провести капитальный ремонт больницы для его установки.

Также Компания на системной основе помогает Каларской окружной больнице в материальной поддержке квалифицированного медицинского персонала, что позволило привлечь и закрепить на территории района новых специалистов, таких как: анестезиолог-реаниматолог, инфекционист, хирург, врач УЗИ диагностики, фтизиатр и других.

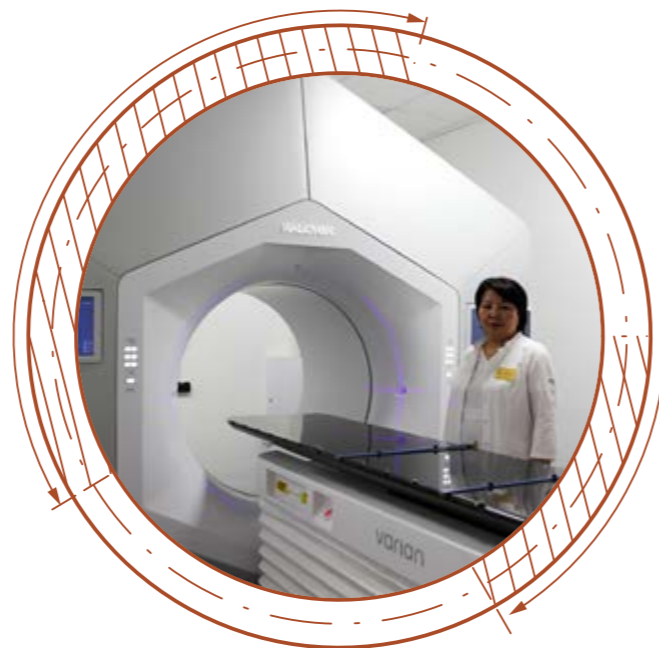

## Развитие инфраструктуры и благоустройство территории

При поддержке Компании в отчетном периоде удалось запустить в работу ряд объектов социальной инфраструктуры.

В Чите был открыт многофункциональный спортивный комплекс, чья полная реконструкция поэтапно велась с 2019 года. Были отремонтированы кровля, фасад и коридоры, заменены системы вентиляции, охранно-пожарной сигнализации, обустроены душевые и туалетные комнаты, приобретено современное спортивное оборудование и инвентарь. Сейчас в многофункциональном центре работает шесть залов, полностью оснащенных спортивным оборудованием, где можно заниматься художественной и воздушной гимнастикой, классическим и тайским боксом, рукопашным боем и вольной борьбой. С начала его реализации, Компания направила на проект свыше 54 млн рублей.

Также в Чите открылось новое здание образовательного центра «Эврика» — забайкальского центра выявления и поддержки одаренных детей, созданного по поручению президента России по формату федерального «Сириуса». Благодаря новым возможностям, пять тысяч школьников ежегодно смогут проходить в нем обучение как в очном, так и дистанционном формате по трем направлениям: наука, искусство, спорт. При поддержке Компании были отремонтированы три этажа, появились лаборатории, учебные кабинеты, мастерские, медиа-класс, фотостудия, студия звукозаписи, актовый зал, конференц-зал, медпункт, столовая, а также кампус для детей. Общий вклад Компании в создание центра превысил 65 млн рублей.

В Новой Чаре, важным проектом благоустройства в 2022 году стало открытие спортивного стадиона: футбольного поля с искусственным покрытием, окруженного трибунами на 420 мест и современной беговой дорожкой. На стадионе также установлены теплые раздевалки, оснащенные душевыми и туалетными комнатами, а многофункциональная площадка дополнительно вмещает зону для мини-футбола, скалодром и пространство для воркаут тренировок с безопасным резиновым покрытием.

Также в Новой Чаре было установлено новое футбольное поле при местной школе и завершены работы по благоустройству хоккейного корта, который открыт как для массовых катаний на коньках зимой, так и для катаний на роликах летом.





При поддержке Компании в 2022 году были завершены работы по благоустройству детского сада в Новой Чаре, на которое было направлено 20 млн рублей и открыт единственный в Забайкалье граффити-парк, созданный художниками-монументалистами Александром Дёмкиным и Андреем Калугиным.

Помимо социальной инфраструктуры, Компания уделяет внимание и развитию коммунальной инфраструктуры. Так в отчетном году были начат первый этап реализации проекта строительства полигона твердых бытовых отходов, который позволит существенно улучшить экологическую обстановку в Каларском округе. В рамках этапа разработано технико-экономическое обоснование, включающее предложения по созданию линий сортировки и переработки отходов.

## Поддержка образования и забота о детях



Кроме того, в отчетном году в Новой Чаре при поддержке Компании был проведен технический аудит объектов инженерной инфраструктуры: сетей и сооружений электро и теплоснабжения, водоснабжения и водоотведения, сетей связи и внутренних сетей многоквартирных жилых домов. По результатам выполненных работ подготовлен отчет с рекомендациями по их ремонту, реконструкции и модернизации, в том числе с учетом перспективного роста численности населения поселка в связи с увеличением численности сотрудников Удоканской меди. Результаты работы, включая укрупненные сметы на модернизацию инженерной инфраструктуры, будут использованы в качестве экспертных материалов в ходе рабочего взаимодействия с региональными органами власти для принятия решений о привлечении средств на те или иные проекты.

Удоканская медь оказывает поддержку образовательным учреждениям для развития потенциала талантливой молодежи, а также уделяет особое внимание адаптации детей с ограниченными возможностями здоровья для получения ими соответствующих их возрасту умений и навыков.

В 2022 году совместно с администрацией Каларского муниципального округа был запущен спецпроект «Удоканские звезды», цель которого — поддержка и поощрение школьников за успехи в учебе. Демонстрирующие успехи школьники получили денежные премии, а 20 наиболее одаренных из них — побывали во всероссийских детских центрах «Орленок» и «Океан».

1 сентября на праздничных линейках четырех школ Каларского округа 120 учеников первых классов получили от Компании подарки ко Дню знаний — рюкзаки с необходимыми школьными принадлежностями, а к Новому году каждый ребенок Каларского округа получил сладкий новогодний подарок.

В отчетном году в селе Чара Каларского округа был открыт кабинет социальной адаптации для детей с ограниченными возможностями здоровья в котором практически ежедневно проводятся тренинги, направленные на их социализацию, адаптацию, развитие мышления, внимания и воображения. Годом ранее аналогичный кабинет был открыт и в Новочарской школе.

Кроме того, ежегодно Компания проводит акцию «С заботой о будущем», в рамках которой все новорожденные Каларского округа получают наборы первой необходимости – комбинезоны, пеленки, средствами гигиены, игрушки, бутылочки и подгузники.



## Поддержка массового спорта и спорта высоких достижений

В 2022 году при поддержке Компании в Забайкалье был проведен ряд ярких спортивных событий:

- **Всероссийские соревнования по художественной гимнастике «Золото Удокана»**, собравшие команды сильнейших спортсменов со всей страны – более 500 участников из Забайкальского, Приморского и Хабаровского краев, Новосибирской, Иркутской, Томской, Нижегородской, Ростовской и Вологодской областей, Бурятии, Калмыкии и Северная Осетия, а также из Якутии и Москвы.



- **Чемпионат России по боксу**, собравший более 500 спортсменов 13 весовых категорий. После десятидневного турнира, олимпийские чемпионы: Рахим Чахкиев, Егор Мехонцев, Семен Гривачев и зампреда Совета чемпионов Федерации бокса России Ахмедхан Адилов посетили Новую Чару, где провели мастер классы и открытые тренировки по боксу для детей каларского округа.
- **Соревнования на кубки России и Удоканской меди по тайскому боксу**, на которых встретились свыше 260 спортсменов из 22 регионов.

Также в преддверии Дня металлурга в рамках программы кубка Удоканской меди в Новой Чаре прошла серия спортивных мероприятий: состязания по мини-футболу, армрестлингу, дартсу, настольному теннису, гиревому спорту, стрельбе и другим видам спорта.

## Поддержка культуры и искусства

В отчетном году при поддержке Компании был проведен Забайкальский международный кинофестиваль, — первый в истории края фестиваль, который поддерживает традиции, культуру и этнографию региона. В рамках фестиваля для жителей Чары был организован творческий вечер и автограф-сессия с актерами театра и кино Юрием Беляевым, Татьяной Абрамовой, Ольгой Красько.



Также в 2022 году при поддержке Компании впервые в Забайкальском крае прошел фестиваль Олега Лундстрема, ставший одним из самых ярких и масштабных событий, посвященных 100-летию российского джаза.

## Развитие инклюзивной культуры

Компания продолжает поддерживать развитие инклюзивной культуры в Забайкальском крае, в рамках чего в 2022 году совместно с АНО «Белая трость» провела в Забайкалье Дни инклюзии — практические занятия с участием различных социальных групп для развития дополнительных способностей и талантов. В средних школах прошли семинары и тренинги для обычных детей и детей с ограниченными возможностями здоровья. Дети учились языку жестов, прогуливались в темноте, участвовали в различных перформансах.

Центральным событием Дней инклюзии в Новой Чаре стали Инклюзивные игры — настоящий уличный фестиваль с жестовым пением, национальными играми эвенков, мастер-классами геологов и мини-театром волонтеров «Сердце Удокана».

Кроме того, в Каларском округе прошел Кубок равных возможностей для особенных детей — адаптивное мероприятие для детей с особенностями развития, ограниченными возможностями здоровья и инвалидностью.

## Поддержка социального предпринимательства

В 2022 году Удоканская медь провела ежегодный грантовый конкурс социальных и бизнес-проектов «Вершины», в котором участвовали общественные, благотворительные и некоммерческие организации,

начинающие и действующие предприниматели, а также инициативные группы. Всего на победу претендовали 86 проектов. Призовой фонд составил 2 млн руб.



## Взаимодействие с коренными народами

GRI [413-1]

Каларский округ — единственный в Забайкалье, где до сих пор сохранились традиционные виды природопользования, в частности, северное оленеводство. Несмотря на то, что поселения коренных народов Каларского муниципального округа не располагаются в зоне операционной деятельности Компании, Удоканская медь стремится не допускать негативного воздействия на традиционный образ жизни коренных жителей и активно поддерживает инициативы по сохранению их языка и культуры, внося при этом вклад в повышение их уровня жизни и улучшение системы жизнеобеспечения.

Конкретные мероприятия ежегодно обновляются во взаимодействии с представителями Ассоциации КМНС и Администрации Забайкальского края на основе заключенного Соглашения о социально-экономическом взаимодействии. Основные принципы, которыми руководствуется Компания, закреплены в специально разработанной Политике по соблюдению прав коренных народов.

В 2022 году, который в России был посвящен искусству и нематериальному культурному наследию всех народов страны, Удоканская медь продолжила вносить свой вклад в сохранение культурных традиций и этнокультурного многообразия, памятников истории и культуры коренных народов.





## Сохранение родного языка

Наиболее многочисленным представителем КМНС на территории Каларского округа являются эвенки, сохранение самобытности которых во многом зависит от передачи опыта, традиций и языка. Стремясь преломить тенденцию на снижение уровня владения родным языком, особенно среди молодых представителей этого коренного народа, Удоканская медь разработала проект по созданию лингафонного класса в одной из поселковых школ округа.

В качестве локации был выбран поселок Икабья, где проживает наибольшее количество эвенкийских

семей Каларского округа. При поддержке Компании Амурским государственным университетом была разработана новаторская программа изучения эвенкийского языка для лингафонных классов, в которой особое внимание было уделено уникальному каларскому диалекту и разговорным самобытным выражениям.

В 2022 году лингафонный кабинет, оборудованный современным лингвистическим оборудованием был открыт для посещения всеми желающими.

## Сохранение обычаев и культуры

В отчетном периоде при поддержке Компании в Чаре во второй раз прошел фестиваль творческой молодежи коренных малочисленных народов Севера «Сокур-2022» — большой двухдневный праздник, объединивший эвенкийцев со всего Каларского округа Забайкалья к которым присоединились гости и представители других коренных народов из Амурской области. Программа фестиваля включала игры, конкурсы, этническое многоборье, образовательную секцию о правовой грамотности, национальный конкурс красоты и таланта, а также выступление хореографического ансамбля.

Также в 2022 году Удоканская медь оказала поддержку

поездке всей делегации эвенков Забайкальского края на Большой суглан, — традиционный конгресс эвенков всей страны, на котором представители этого народа имели возможность встретиться, завести новые знакомства, обсудить существующие проблемы и поделиться планами.

Кроме того, при содействии Удоканской меди в ноябре 2022 года состоялся межрегиональный фестиваль «Синилгэн» в Чите, ставший местом встречи представителей коренных малочисленных народов Севера, Сибири и Дальнего Востока России, где они представили свои национальные традиции, образцы прикладного и народного творчества.



## Планы на 2023 год

- Реконструкция взлетно-посадочной полосы аэропорта в Чаре
- Приобретение компьютерного томографа для оснащения Каларской больницы и строительство дополнительных функциональных помещений
- Реализация программы «Кардио здоровье» в Забайкальском крае с приобретением аппаратов непрерывного мониторинга артериального давления и работы сердца
- Создание ресурсного центра адаптивных спортивных игр для реабилитации детей с инвалидностью в Чите
- Проведение инклюзивных мероприятий в Забайкальском крае, включая специализированный форум
- Ремонт общежития Кадетской общеобразовательной школы-интерната Забайкальского края
- Открытие учебного центра «Купрум»
- Проведение Забайкальского международного кинофестиваля и джазового фестиваля
- Развитие спортивного комплекса «Высокогорье»
- Проведение Всероссийских соревнования по художественной гимнастике и проведение ежегодного турнира по тайскому боксу
- Материально-техническая поддержка и поддержка социальных инициатив КМНС

**>500** млн руб. —  
запланированный объем  
финансирования социально-  
экономических проектов  
на 2023 год



# ПРИЛОЖЕНИЯ

## Об отчете

GRI [2-1], [2-2], [2-3], [2-14]

Приведенный отчет об устойчивом развитии ООО «Удоканская медь» за 2022 год (далее — отчет) — четвертый отчет Компании, который выпускается ежегодно и содержит ключевую информацию о результатах ее деятельности в области экологического воздействия, охраны труда, поддержки сотрудников и местных сообществ, соблюдения прав человека, а также планы и стратегические приоритеты в соответствующих областях.

Отчет выпускается до ввода в эксплуатацию основных производственных мощностей Компании, в связи с чем не в полном объеме раскрывает отдельные специфические показатели, характерные

для компаний горно-металлургической отрасли, которые уже ведут операционную деятельность.

Отчет подготовлен на основе требований стандартов GRI<sup>\*</sup>, прошел проверку независимым аудитором, согласован руководителями профильных структурных подразделений и утвержден к публикации генеральным директором Компании.

Информация о деятельности Компании представлена за период с 1 января по 31 декабря 2022 года<sup>\*\*</sup> и охватывает все структурные подразделения ООО «Удоканская медь»<sup>\*\*\*</sup>.

## Определение существенных тем

GRI [3-1], [3-2]

Для предоставления заинтересованным сторонам информации о наиболее важных для них аспектах работы Удоканской меди Компания использовала опыт работы с заинтересованными сторонами прошлых лет, дополнив его новыми элементами на основе рекомендаций стандартов GRI Standards 2021.

В частности:

- Изучены отраслевые обзоры, изменения в законодательстве, требования национальных и международных стандартов, а также лучшие практики по итогам чего сформирован список тем, потенциально существенных для различных групп заинтересованных сторон.
- Проведено онлайн-анкетирование среди внутренних и внешних заинтересованных сторон, перечисленных в соответствующем разделе отчета, для оценки их мнения в отношении существенности выделенных тем и дальнейшего анализа полученных результатов. Значимость каждой темы ранжировалась с точки зрения важности

для каждой группы заинтересованных сторон.

- Ответственные сотрудники Компании экспертно оценили потенциальное и фактическое, позитивное и негативное воздействие Компании на природу, экономику, общество и права человека в рамках каждой из тем. Оценка воздействия проводилась, в том числе на основании анализа опыта компаний-аналогов, выделяемых рисков и возможностей. На основе оценки принималось финальное решение о ранжировании той или иной темы. Существенными темами признаны темы имеющие приоритет первого уровня. Дополнительные актуальные темы признаны важными для определенных заинтересованных сторон и информация по ним также раскрывается в Отчете.

Особенностью отчетного года стало применение принципа двойной существенности: рассмотрение аспектов, на которые влияет деятельность Компании, и аспектов, влияние которых Компания испытывает на себе.

Процесс идентификации включал три этапа:

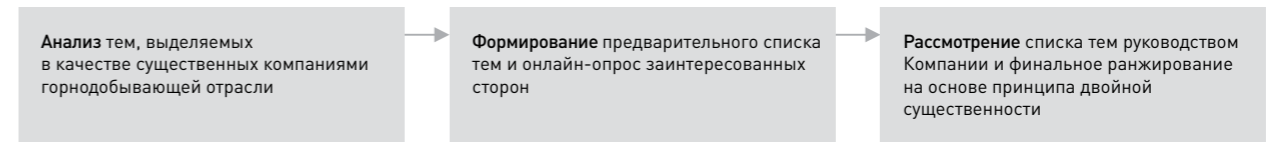

На основе полученных результатов<sup>\*</sup> был сформирован и ранжирован по значимости финальный перечень тем для включения в отчет<sup>\*\*</sup>.

1 уровень приоритета	Динамика существенности относительно 2021 года
Управление персоналом. Привлечение и мотивация, оплата труда, льготы и социальный пакет сотрудников.	+1 уровень
Обучение и развитие сотрудников. Помощь в повышении квалификации	+1 уровень
Охрана труда, здоровье и безопасность персонала	Без изменений
Обращение с отходами	Без изменений
Водопотребление и сбросы сточных вод	Без изменений
2 уровень приоритета	
Сохранение биоразнообразия	
Соблюдение прав человека	
Противодействие коррупции <sup>***</sup>	
Выбросы в атмосферу	
3 уровень приоритета	
Энергопотребление и энергоэффективность	
Адаптация к изменению климата	
Взаимодействие с контрагентами	
Взаимодействие с местными сообществами	
Соблюдение прав коренных малочисленных народов	

<sup>\*</sup> Уровень раскрытия согласно методологии GRI — «with reference» (на основе)

<sup>\*\*</sup> Если иное не указано в соответствующих частях отчета

<sup>\*\*\*</sup> Все структурные подразделения Компании расположены и осуществляют деятельность в Российской Федерации.

<sup>\*</sup> Большинство респондентов составили сотрудники Компании

<sup>\*\*</sup> В отчетном году, Компания приняла решение не выделять отдельно тему «Готовность к чрезвычайным ситуациям», т.к. все основные аспекты управления ею реализованы в смежных темах, таких как Охрана труда, Здоровье и безопасность персонала и темах раздела Охрана окружающей среды. Также были исключены темы Экономическая эффективность и Корпоративное управление из-за ограниченного характера информации, которая может быть раскрыта из соображений конфиденциальности.

<sup>\*\*\*</sup> Существенность темы в отчетном году была снижена на один уровень относительно предшествующего периода.

# Структура персонала

## Структура персонала по возрасту и полу, человек

GRI 401-1, 405-1

Всего сотрудников	До 30 лет			30-50 лет			Старше 50 лет			Всего сотрудников		
	2020	2021	2022	2020	2021	2022	2020	2021	2022	2020	2021	2022
<b>Руководящий состав (PCC)</b>												
<b>Итого сотрудников руководящего состава (PCC)</b>	50	95	143	393	713	1 194	67	72	113	510	880	1 450
в том числе женщин	27	40	57	132	206	280	22	23	39	181	269	376
в том числе мужчин	23	55	86	261	507	914	45	49	74	329	611	1 074
<b>в том числе руководителей (P)</b>	9	10	18	167	266	358	34	32	46	210	308	422
в том числе женщин	2	1	4	40	55	62	5	5	11	47	61	77
в том числе мужчин	7	9	14	127	211	296	29	27	35	163	247	345
<b>в том числе специалистов (C)</b>	35	81	123	220	439	829	30	40	67	285	560	1 019
в том числе женщин	19	35	51	86	143	211	16	18	28	121	196	290
в том числе мужчин	16	46	72	134	296	618	14	22	39	164	364	729
<b>в том числе служащих (С)</b>	6	4	2	6	8	7	3	0	0	15	12	9
в том числе женщин	6	4	2	6	8	7	1	0	0	13	12	9
в том числе мужчин	0	0	0	0	0	0	2	0	0	2	0	0
<b>Рабочие</b>												
<b>Итого рабочих</b>	47	87	117	197	316	535	49	65	121	293	468	773
в том числе женщин	10	17	18	15	24	28	4	6	6	29	47	52
в том числе мужчин	37	70	99	182	292	507	45	59	115	264	421	721
<b>Итого</b>	97	182	260	590	1 029	1 729	116	137	234	803	1 348	2 223
в том числе женщин	37	57	75	147	230	308	26	29	45	210	316	428
в том числе мужчин	60	125	185	443	799	1 421	90	108	189	593	1 032	1 795

## Численность персонала в 2022 году в разбивке по типу договора и полу, человек

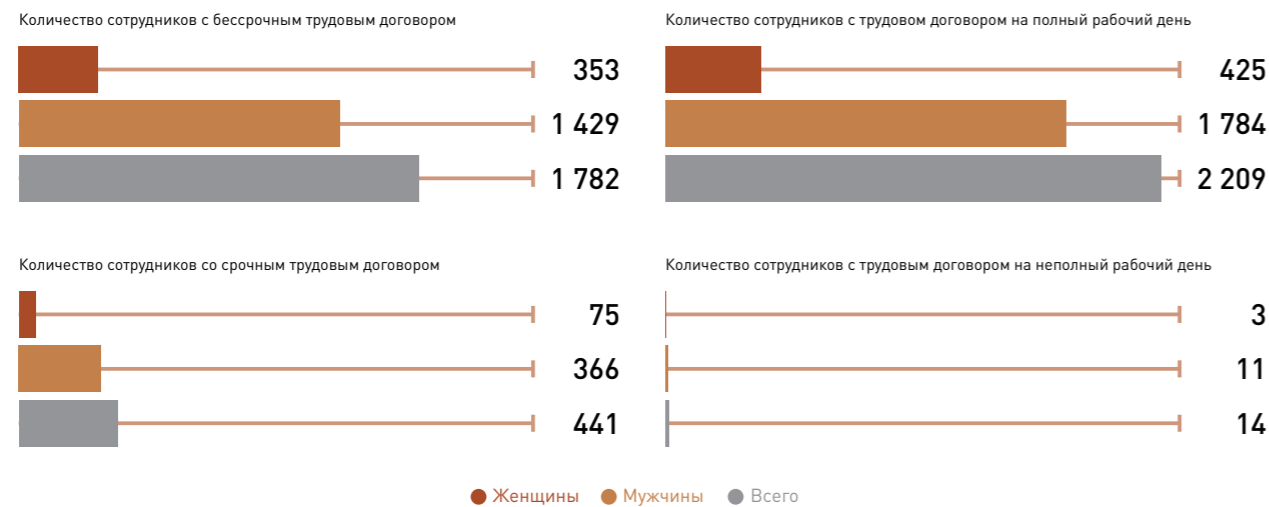

## Динамика количества нанятых сотрудников, человек

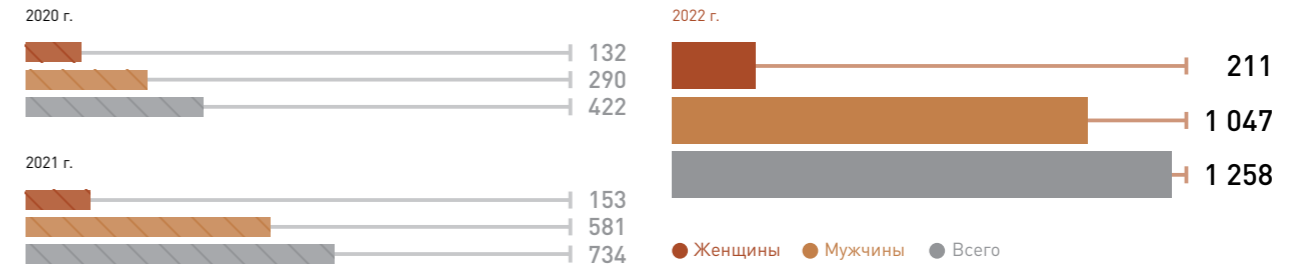

## Количество новых сотрудников в 2022 году разбивке по возрасту и по полу, человек

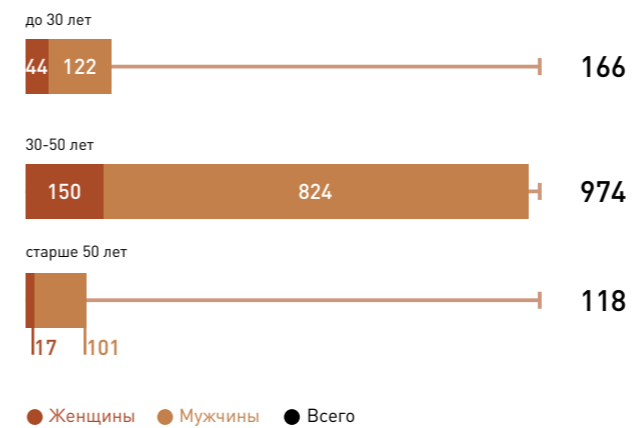

## Количество уволенных сотрудников в 2022 году разбивке по возрасту и по полу, человек

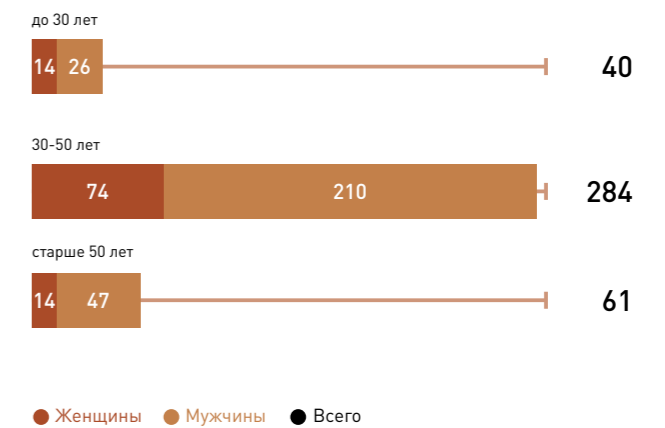

## Текущая текучесть кадров, %

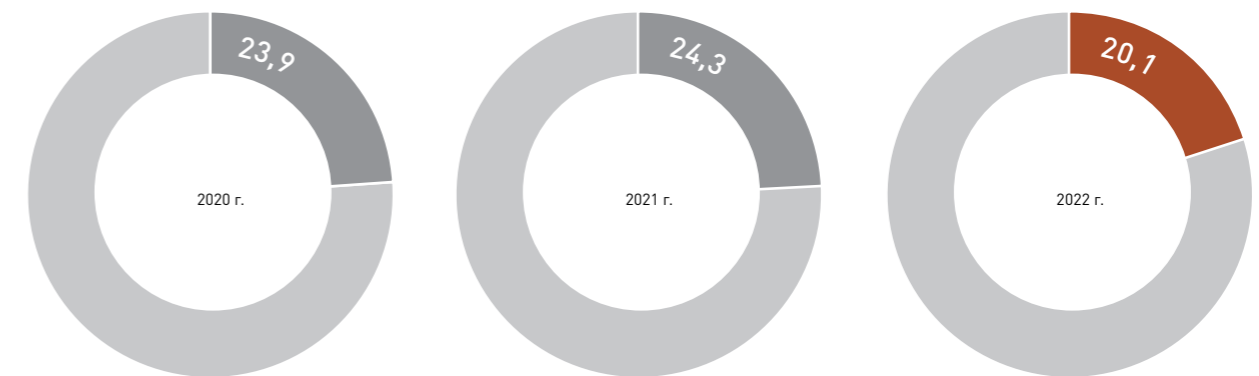

## Количество сотрудников, ушедших в отпуск по уходу за ребенком, человек

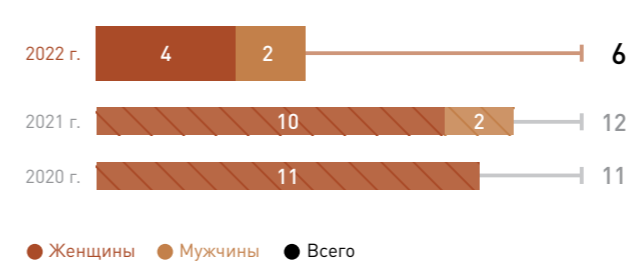

## Количество сотрудников, которые вернулись на работу после окончания отпуска по уходу за ребенком, человек

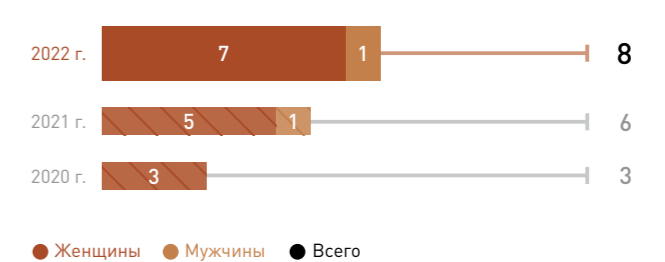

## Экологические показатели

### Выбросы загрязняющих веществ в атмосферный воздух\*, т

GRI [305-7]

Тип вещества	2020	2021	2022
NOx (оксиды азота)	3,246	6,058	4,043
SOx (диоксид серы)	10,964	4,314	7,356
Стойкие органические загрязнители (СОЗ)	13,681	11,562	18,14
Летучие органические соединения (ЛОС)	0,008	0,152	0,152
Твердые частицы	143,104	1 394,435	872,94
Другие стандартные категории выбросов в атмосферу, определенные в соответствующих регламентах	0,089	0,142	0,23
<b>Всего:</b>	<b>171,092</b>	<b>1 416,663</b>	<b>902,861</b>

Существенное сокращение выбросов твердых частиц в 2022 году вызвано уменьшением объемов переработки грунта на Дробильно-сортировочном комплексе.

### Образованные отходы, т

GRI [3-3], [306-3]

Класс отходов	Тип вещества	2020	2021	2022
I	Люминесцентные лампы	0,004	0,075	0,069
II	Аккумуляторы	0,215	1,166	2,635
III	Отходы минеральных масел и фильтры их очистки	18,928	15,025	37,600
IV	Мусор от офисных и бытовых помещений, автомобильные шины	149,264	415,400	143,900
V	Хвосты обогащения медных руд, отходы упаковки, золошлаковая смесь	1 004,104	5 914,226	9 345,400
<b>Всего</b>		<b>1 172,515</b>	<b>6 345,892</b>	<b>9 529,604</b>

### Объем образованных отходов в 2022 году по типу отходов, т

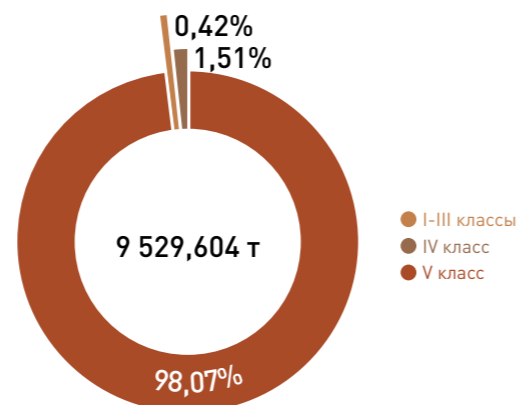

## Показатели производственного травматизма

### Количество несчастных случаев среди работников Компании, человек

GRI [403-9]

Показатель	2020	2021	2022
Общее количество зарегистрированных случаев травмирования на производстве (TRI)	4	6	10
Количество пострадавших с оказанием медицинской помощи без потери трудоспособности (микротравмы) (MTC)	3	5	9
Количество пострадавших с временной потерей трудоспособности по причине несчастных случаев на производстве при выполнении работ (LTI)	1	1	1
Общее количество несчастных случаев на производстве	1	1	1
Количество несчастных случаев со смертельным исходом	0	0	0

\* В 2022 году объем выбросов загрязняющих веществ в атмосферный воздух был определен инструментальным и расчетным способом в соответствии с методикой. Коэффициент, используемый для расчета выбросов, — 1,53.

### Коэффициенты производственного травматизма среди работников Компании

Показатель	2021	2022
Общий коэффициент травматизма со смертельным исходом (FAR)	0	0
Общий коэффициент травматизма (TRIFR)	0,42	0,57
Коэффициент частоты травм с временной потерей трудоспособности (LTIFR)	0,07	0,06
Коэффициент тяжести травм с утратой трудоспособности (LTISR)	10,81	7,57
Коэффициент регистрируемых происшествий (TRIR)	0,071	0,056

### Количество несчастных случаев среди работников подрядных организаций, человек

GRI [403-9]

Показатель	2020	2021	2022
Общее количество зарегистрированных случаев травмирования на производстве (TRI)	23	14	9
Количество пострадавших с оказанием медицинской помощи без потери трудоспособности (микротравмы) (MTC)	16	9	5
Количество пострадавших с временной потерей трудоспособности по причине несчастных случаев на производстве при выполнении работ (LTI)	7	5	4
Количество несчастных случаев со смертельным исходом	0	0	0

### Коэффициенты производственного травматизма для сотрудников подрядных организаций

Показатель	2021	2022
Общий коэффициент травматизма со смертельным исходом (FAR)	0	0
Общий коэффициент травматизма (TRIFR)	0,18	0,08
Коэффициент частоты травм с временной потерей трудоспособности (LTIFR)	0,066	0,037
Коэффициент тяжести травм с утратой трудоспособности (LTISR)	4,25	2,029

Расчет коэффициентов произведен на основе 200 тыс. отработанных часов.

# Указатель содержания GRI

Информация на которую ссылается указатель содержания GRI-индикаторов ниже, представлена в отношении деятельности ООО «Удоканская медь»

за отчетный период 01.01.2022 по 31.12.2022. Уровень раскрытия информации в отчете согласно методологии GRI — «with reference» (на основе).

Индикатор GRI	Расшифровка	Месторасположение в отчете	Комментарий
2-1	Информация об организации	<a href="#">О компании, стр. 12</a> <a href="#">Об отчете, стр.82</a> <a href="#">Контактная информация, стр. 100</a>	Вся деятельность Компании организована на территории РФ. Компания является частной.
2-2	Субъекты, включенные в отчетность организации по устойчивому развитию	<a href="#">Об отчете, стр. 82</a>	В течение 2022 года и по состоянию на 31 декабря 2022 года, у Компании отсутствовали дочерние общества.
2-3	Отчетный период, периодичность и контактное лицо	<a href="#">Об отчете, стр. 82</a> <a href="#">Контактная информация, стр. 100</a>	Отчетный период для финансовой и нефинансовой отчетности Компании совпадает.
2-4	Пересмотр данных		Данные предшествующих периодов, отраженные в отчете, не пересматривались.
2-5	Внешнее заверение	<a href="#">Отчет независимого аудитора по заданию, обеспечивающему ограниченную уверенность, стр. 94</a>	Внешнее заверение производится в соответствии с МСЗОУ 3000 (пересмотренный) "Задания, обеспечивающие уверенность, отличные от аудита и обзорной проверки финансовой информации прошедших периодов" только в отношении Выборочной информации, представленной в Приложении 1 к Отчету независимого аудитора по заданию, обеспечивающему ограниченную уверенность.
2-7	Информация о сотрудниках и других работниках	<a href="#">Человеческий капитал, стр. 38</a>	Данные раскрыты частично. У Компании нет данных относительно процента работ, на которых заняты работники подрядных организаций из-за сложности подсчета, связанного со спецификой этапа строительства.
2-8	Работники не являющиеся сотрудниками		Среднесписочное количество работников подрядных организаций, занятых на объектах Удоканской меди на конец 2022 года, составило более 6 тыс. человек. Увеличение количества сотрудников обусловлено общим расширением масштаба работ на объектах Компании.
2-9	Структура корпоративного управления	<a href="#">Корпоративное управление, стр. 18</a>	Информация раскрывается в ограниченном объеме из-за конфиденциального характера.
2-11	Председатель высшего органа управления	<a href="#">Корпоративное управление, стр.18</a>	Председатель Совета директоров не является исполнительным директором Компании.
2-12	Роль высшего органа управления в надзоре за управлением воздействиями	<a href="#">Корпоративное управление, стр. 18</a> <a href="#">Управление в области устойчивого развития, стр.19</a>	Информация раскрывается частично.
2-14	Роль высшего органа управления в отчетности по устойчивому развитию	<a href="#">Об отчете, стр. 82</a>	Информация раскрывается частично.
2-15	Конфликты интересов	<a href="#">Деловая этика, противодействие коррупции и права человека, стр. 30</a>	Высшее руководство контролирует отсутствие конфликта интересов, через анализ регулярных отчетов работников Дирекции по безопасности, ответственных за проведение мероприятий по проверке информации о конфликте интересов. Более подробно, процесс представлен в специально разработанной Политике. Наличие случаев конфликта интересов не раскрывается в силу конфиденциального характера информации.

Индикатор GRI	Расшифровка	Месторасположение в отчете	Комментарий
2-22	Заявление о стратегии устойчивого развития	<a href="#">Обращение, стр. 4</a>	
2-23	Обязательства в отношении политик	<a href="#">Управление устойчивым развитием, стр. 24</a> <a href="#">Соблюдение прав человека, стр. 30</a>	Информация, предусмотренная индикатором раскрыта частично. Основные принципы Компании, подходы к их реализации, а также ответственные подразделения указаны непосредственно в самих политиках, основные политики публично доступны на корпоративном сайте.
2-24	Внедрение обязательств в отношении политик	<a href="#">Управление устойчивым развитием, стр. 22</a> <a href="#">Соблюдение прав человека, стр. 30</a>	Информация, предусмотренная индикатором раскрыта частично. Основные принципы Компании, подходы к их реализации, а также ответственные подразделения указаны непосредственно в самих политиках, основные политики публично доступны на корпоративном сайте.
2-26	Механизмы обратной связи	<a href="#">Механизм обработки обращений, стр. 32</a>	
2-27	Соблюдение законов и нормативных актов		В отчетном году к Компании не применялись какие-либо существенные штрафы и нефинансовые санкции, в т.ч. вызванные несоблюдением экологического и трудового законодательства, а также стандартов бизнес-этики. Под существенными компания понимает штрафы и санкции, которые могли бы отразиться на ее финансовых и операционных показателях.
2-28	Членство в ассоциациях	<a href="#">Управление устойчивым развитием, стр. 24</a> <a href="#">Противодействие коррупции, стр. 30</a>	С сентября 2022 года Компания является участником Антикоррупционной хартии российского бизнеса. Также Компания является участником и подписантом Глобального договора ООН и членом ассоциации "Национальная сеть Глобального договора".
2-29	Подход организации к взаимодействию с заинтересованными сторонами	<a href="#">Взаимодействие с заинтересованными сторонами, стр. 26</a>	
2-30	Коллективные договоры		В 2022 году в Компании отсутствовали коллективные договоры, что связано со спецификой периода строительства, налаживанием процессов взаимодействия сотрудников и администрации, разработкой внутренних политик и иных локальных нормативных актов. Удоканская медь рассматривает возможность заключения коллективных договоров в будущем.
3-1	Процесс определения существенных тем	<a href="#">Определение существенных тем, стр. 82</a>	Информация, предусмотренная индикатором раскрывается частично.
3-2	Перечень существенных тем	<a href="#">Определение существенных тем, стр. 82</a>	Информация, предусмотренная индикатором раскрывается частично.
3-3	Управление существенными темами	<a href="#">Мотивация и вознаграждение, стр. 40</a> <a href="#">Обучение и развитие кадрового потенциала, стр. 40</a> <a href="#">Подход к охране труда и промышленной безопасности, стр. 46</a> <a href="#">Управление в области охраны окружающей среды, стр. 58</a> <a href="#">Управление вопросами забора воды и сброса сточных вод, стр. 67</a> <a href="#">Образованные отходы, стр. 86</a>	Описано в начале глав, относящихся к соответствующим существенным темам. Данные раскрыты частично.
201-3	Установленные обязательства по пенсионному плану и прочие обязательства в связи с выходом на пенсию		В 2022 году в Компании отсутствовали коллективные договоры и отдельные пенсионные планы, за исключением обязательных в соответствии с законодательством Российской Федерации.

Индикатор GRI	Расшифровка	Месторасположение в отчете	Комментарий
202-1	Отношение стандартной заработной платы начального уровня сотрудников разного пола к установленной минимальной заработной плате в существенных регионах деятельности организации	<a href="#">Мотивация и вознаграждение, стр. 40</a>	Компания не обладает информацией относительно уровня оплаты труда сотрудников подрядных организаций.
202-2	Доля высшего руководства, нанятого из местного сообщества	<a href="#">Человеческий капитал, стр. 38</a>	К руководителям высшего ранга относятся Генеральный директор и руководители, находящиеся в его прямом подчинении. В данном случае под термином «представители местных сообществ» понимаются граждане Российской Федерации.
203-1	Инвестиции в инфраструктуру и безвозмездные услуги	<a href="#">Взаимодействие с местными сообществами, стр. 72</a> <a href="#">Вклад Компании в развитие регионов присутствия, стр. 74</a>	Все социальные инвестиции Компании сделаны на безвозмездной основе. Компания не выявила какого-либо негативного воздействия на местные сообщества в результате их реализации.
203-2	Существенные непрямые экономические воздействия	<a href="#">Взаимодействие с местными сообществами, стр. 72</a> <a href="#">Вклад Компании в развитие регионов присутствия, стр. 74</a>	
205-2	Информирование о политиках и методах противодействия коррупции и обучение им	<a href="#">Деловая этика, противодействие коррупции и права человека, стр. 30</a>	Информация раскрывается частично.
205-3	Подтвержденные случаи коррупции и принятые меры	<a href="#">Деловая этика, противодействие коррупции и права человека, стр. 30</a>	
302-1	Энергопотребление внутри организации	<a href="#">Охрана окружающей среды, стр. 58</a> <a href="#">Энергопотребление и энергоэффективность, стр. 64</a>	Информация раскрывается частично. В отчетном году Компания не потребляла значительных объемов энергии из возобновляемых источников, а также не производила продажу электричества и тепла. Также Компания не потребляла обособлено такие виды энергии, как пар и охлаждение.
303-1	Ответственное водопотребление	<a href="#">Управление вопросами забора воды и сброса сточных вод, стр. 67</a> <a href="#">Ответственное водопотребление, стр. 67</a>	Частичное раскрытие.
303-2	Управление сбросом сточных вод и связанных с ним воздействий на водные ресурсы	<a href="#">Водозабор и сбросы сточных вод, стр. 67</a>	Информация раскрывается частично.
303-3	Водозабор	<a href="#">Ответственное водопотребление, стр. 67</a>	Вся забранная вода является пресной.
303-4	Водосброс		В 2022 году в Компании сброс сточных вод в водные объекты не осуществлялся.
304-1	Производственные площадки, находящиеся в собственности, в аренде или под управлением организации и расположенные на охраняемых природных территориях и территориях с высокой ценностью биоразнообразия, находящихся вне границ охраняемых природных территорий или примыкающие к таким территориям	<a href="#">Поддержание биологического разнообразия, стр. 69</a>	
304-2	Существенное воздействие деятельности, продукции и услуг на биоразнообразии	<a href="#">Поддержание биологического разнообразия, стр. 69</a>	
304-3	Сохраненные или восстановленные местообитания	<a href="#">Мероприятия по сохранению биоразнообразия в 2022 году, стр. 69</a>	

Индикатор GRI	Расшифровка	Месторасположение в отчете	Комментарий
304-4	Общее число видов, занесенных в красный список МСОП и национальный список охраняемых видов, местообитания которых находятся на территории, находящейся под влиянием деятельности организации		В контуре Удоканского месторождения и районе строительства объектов ГМК «Удокан» отсутствуют особо охраняемые природные территории. Также Компания не оказывает влияния на виды живых организмов, занесенных в красный список МСОП и национальный список охраняемых видов.  В 2019 и 2020 годах Компания осуществляла транслокацию экземпляров краснокнижного растения рододендрона золотистого из ложа хвостохранилища комбината на свободную от застройки территорию.  По оценкам внешнего эксперта, приживаемость растения сохранена на высоком (не менее 90%) уровне.
305-6	Выбросы озоноразрушающих веществ (ОРВ)		В рамках текущей деятельности Компания не выбрасывает в атмосферу опасные загрязнители, ртуть, свинец и озоноразрушающие вещества.
305-7	Выбросы в атмосферу оксидов азота, оксидов серы и других значимых загрязняющих веществ	<a href="#">Экологические показатели, стр. 86</a>	
306-3	Образование отходов	<a href="#">Экологические показатели, стр. 86</a>	
401-1	Общее количество новых сотрудников, текучесть кадров	<a href="#">Человеческий капитал, стр. 38</a> <a href="#">Структура персонала, стр. 84</a>	
401-3	Отпуск по уходу за ребенком	<a href="#">Социальное обеспечение сотрудников, стр. 40</a>	
402-1	Минимальный период уведомления в отношении существенных изменений в деятельности организации		Компания соблюдает требования Трудового кодекса Российской Федерации, где определен минимальный период уведомления в отношении значительных изменений в деятельности организации (не позднее, чем за два месяца до начала проведения соответствующих мероприятий, а в случае если решение о сокращении численности или штата работников может привести к их массовому увольнению, — не позднее, чем за три месяца до начала проведения соответствующих мероприятий).
403-1	Система управления вопросами охраны труда и промышленной безопасности	<a href="#">Подход к охране труда и промышленной безопасности, стр. 46</a> <a href="#">Система управления охраной труда и промышленной безопасностью, стр. 46</a>	
403-2	Выявление опасностей, оценка рисков и расследование происшествий	<a href="#">Подход к охране труда и промышленной безопасности, стр. 46</a> <a href="#">Идентификация опасностей и управление рисками, стр. 49</a> <a href="#">Предотвращение производственного травматизма и профилактика профессиональных заболеваний, стр. 50</a>	
403-3	Службы охраны труда	<a href="#">Подход к охране труда и промышленной безопасности, стр. 46</a> <a href="#">Здоровье сотрудников и профилактика профессиональных заболеваний, стр. 53</a>	Информация раскрывается частично.
403-4	Участие сотрудников, проведение консультаций и предоставление информации по вопросам гигиены труда и техники безопасности	<a href="#">Подход к охране труда и промышленной безопасности, стр. 46</a> <a href="#">Идентификация опасностей и управление рисками, стр. 49</a> <a href="#">Информирование по вопросам охраны труда, стр. 49</a> <a href="#">Предотвращение производственного травматизма и профилактика профессиональных заболеваний, стр. 50</a>	

Индикатор GRI	Расшифровка	Месторасположение в отчете	Комментарий
403-5	Обучение сотрудников в области охраны труда	<a href="#">Подход к охране труда и промышленной безопасности, стр. 46</a> <a href="#">Обучение в области охраны труда, стр. 52</a>	
403-6	Поддержание здоровья работников	<a href="#">Подход к охране труда и промышленной безопасности, стр. 46</a> <a href="#">Здоровье сотрудников и профилактика профессиональных заболеваний, стр. 53</a>	Доступ сотрудников подрядных организаций к медицинским услугам, не связанным с выполнением работ для Удоканской меди находится в компетенции их прямых работодателей.  Состав программ ДМС доносится до каждого сотрудника, в случае каких-либо вопросов предусмотрена возможность консультации со стороны сотрудников отдела кадров.
403-7	Профилактика и смягчение воздействия на здоровье и безопасность труда, напрямую связанного с деловыми отношениями	<a href="#">Подход к охране труда и промышленной безопасности, стр. 46</a> <a href="#">Система управления охраной труда и промышленной безопасностью, стр. 46</a> <a href="#">Здоровье сотрудников и профилактика профессиональных заболеваний, стр. 53</a>	
403-9	Производственный травматизм	<a href="#">Подход к охране труда и промышленной безопасности, стр. 46</a> <a href="#">Производственный травматизм, стр. 52</a> <a href="#">Показатели производственного травматизма, стр. 86</a>	Информация раскрывается частично в силу текущей системы учета, не позволяющей раскрыть требования индикатора в полной мере.  В основе СУОТиПБ Компании – требования трудового законодательства, применимые нормативные акты и рекомендации, в частности Приказ Минтруда России от 28.12.2021 N 926 "Об утверждении Рекомендаций по выбору методов оценки уровней профессиональных рисков и по снижению уровней таких рисков".
404-2	Программы повышения квалификации сотрудников и непрерывного профессионального роста	<a href="#">Обучение и развитие кадрового потенциала, стр. 40</a>	
405-1	Разнообразие руководящих кадров и сотрудников	<a href="#">Структура персонала, стр. 84</a>	
405-2	Отношение базовой зарплаты женщин и мужчин	<a href="#">Мотивация и вознаграждение, стр. 40</a>	Информация раскрывается частично.
406-1	Общее количество случаев дискриминации и предпринятые корректирующие действия	<a href="#">Соблюдение прав человека, стр. 32</a>	В отчетном году в Компании не было выявлено случаев дискриминации.
407-1	Подразделения и поставщики, у которых право на свободу ассоциаций и ведения коллективных переговоров может подвергаться риску	<a href="#">Соблюдение прав человека, стр. 32</a>	Право на свободу ассоциации и ведение коллективных переговоров есть у всех сотрудников и поставщиков Компании и не подвергается существенным рискам.
408-1	Подразделения и поставщики, у которых имеется существенный риск использования детского труда	<a href="#">Соблюдение прав человека, стр. 32</a>	В Компании отсутствуют подразделения и поставщики с существенным риском использования детского труда.

Индикатор GRI	Расшифровка	Месторасположение в отчете	Комментарий
409-1	Подразделения и поставщики, у которых имеется существенный риск использования принудительного или обязательного труда		В Компании отсутствуют подразделения и поставщики с существенным риском использования принудительного или обязательного труда.  При выборе поставщика, компания проводит должную оценку осмтрительности в рамках которой в т.ч. изучает случаи нарушения законодательства потенциальным контрагентом, включая использование подневольного и принудительного труда, который законодательно запрещен в РФ. В случае выявления подобных фактов, сотрудничество с потенциальным контрагентом не допускается. Для всех действующих партнеров доступна горячая линия Компании на которую они могут сообщить о случаях, касающихся случаев использования принудительного труда в их организациях.
411-1	Общее число случаев нарушений, затрагивающих права коренных и малочисленных народов		В отчетном году не было выявлено случаев нарушений, затрагивающих права коренных и малочисленных народов.
413-1	Производственные процессы с реализованными программами взаимодействия с местными сообществами, программами оценки воздействия деятельности на местные сообщества и программами развития местных сообществ	<a href="#">Взаимодействие с местными сообществами, стр. 72</a> <a href="#">Вклад Компании в развитие регионов присутствия, стр. 74</a> <a href="#">Взаимодействие с коренными народами, стр. 79</a>	Оценка экологического воздействия на местные сообщества проводится в рамках общего экологического мониторинга, осуществляемого Компанией во время которого контролируется соблюдение установленных законодательных требований в области экологии. Соблюдение экологических требований – одна из тем, обсуждаемых в рамках регулярных встреч с местными органами власти и в рамках общественных слушаний, проводимых с представителями КМНС. В случае какой-либо обеспокоенности в отношении любого негативного воздействия, вызванного деятельностью Компании, представители местных сообществ могут обратиться непосредственно в Компанию по каналам обратной связи, а также через представительные органы местной власти.  Специальных комитетов в отчетном году не создавалось.
415-1	Количество пожертвований на политические цели в денежном выражении		Компания не оказывает поддержку политической деятельности каких-либо лиц. Удоканская медь не финансирует деятельность политических партий и частных лиц.



Акционерное общество  
«Технологии Доверия – Аудит»  
(АО «Технологии Доверия – Аудит»)

Бизнес-центр «Ферро-Плаза»,  
ул. Кржижановского, д. 14, к. 3,  
помещение 5/1,  
вн. тер. г. муниципальный округ  
Академический,  
Москва, Российская Федерация,  
117218

www.tedo.ru

Ф: +7 495 967 6001



www.tedo.ru

GRI [2-5]

## Отчет независимого аудитора по заданию, обеспечивающему ограниченную уверенность

Руководству общества с ограниченной ответственностью «Удоканская медь»:

### Введение

Мы были привлечены руководством общества с ограниченной ответственностью «Удоканская медь» (далее – «Общество») для выполнения задания, обеспечивающего ограниченную уверенность в отношении описанной ниже выборочной информации, включенной в Отчет об устойчивом развитии Общества за год, закончившийся 31 декабря 2022 года (далее – «Отчет об устойчивом развитии»).

### Выборочная информация

Мы провели оценку качественной и количественной информации, указанной в Приложении 1 к настоящему отчету, которая раскрыта в Отчете об устойчивом развитии и имеет ссылку или включена в Указатель содержания GRI (GRI Content Index) Отчета об устойчивом развитии (далее – «Выборочная информация»).

Объем наших процедур, обеспечивающих ограниченную уверенность, был ограничен только Выборочной информацией за год, закончившийся 31 декабря 2022 года. Нами не проводились никакие процедуры в отношении предыдущих периодов или любых иных показателей, включенных в Отчет об устойчивом развитии, и, следовательно, мы не формируем какой-либо вывод о них.

### Критерии составления

Мы провели оценку Выборочной информации, используя соответствующие критерии, включая требования соответствующих Стандартов отчетности об устойчивом развитии Глобальной инициативы по отчетности 2, 3, 201, 203, 205, 302, 303, 304, 305, 306, 402, 403, 406, 407, 408, 409, 411, 413 и 415 (далее совместно именуемые «Стандарты GRI»), опубликованными Фондом глобальной инициативы по отчетности (Stichting Global Reporting Initiative) (далее – «Критерии составления»). Мы полагаем, что для целей выполнения нашего задания, обеспечивающего ограниченную уверенность, применение Критериев составления является обоснованным.

### Ответственность руководства Общества

Руководство Общества несет ответственность за:

- разработку, внедрение и поддержание системы внутреннего контроля, применимой к подготовке Выборочной информации, не содержащей существенных искажений вследствие недобросовестных действий или ошибок;
- разработку внутренних методических документов для подготовки и представления Выборочной информации в соответствии с Критериями составления;
- подготовку, оценку и представление Выборочной информации в соответствии с Критериями составления;
- точность, полноту и представление Выборочной информации.

### Наша ответственность

Наша ответственность заключается в:

- планировании и выполнении задания с целью получения ограниченной уверенности в том, что Выборочная информация не содержит существенных искажений вследствие недобросовестных действий или ошибок;
- формировании независимого вывода на основе выполненных нами процедур и полученных доказательств;
- предоставлении нашего вывода руководству Общества.

Настоящий отчет, содержащий наш вывод, был подготовлен исключительно для руководства Общества в соответствии с соглашением между нами, с целью оказания содействия руководству в раскрытии информации о деятельности Общества в области устойчивого развития и результатах этой деятельности. Мы даем согласие на раскрытие настоящего отчета в Отчете об устойчивом развитии, который будет опубликован на веб-сайте Общества<sup>i</sup>, чтобы руководство могло подтвердить, что в рамках выполнения своих обязанностей в сфере корпоративного управления руководством был получен отчет независимого аудитора по заданию, обеспечивающему ограниченную уверенность, в отношении Выборочной информации. В полной мере, разрешенной законодательством, мы не принимаем и не возлагаем на себя ответственность перед другими лицами, кроме руководства Общества, за нашу работу или настоящий отчет, за исключением случаев, когда соответствующие условия были специально согласованы между нами в письменной форме и было предварительно получено наше согласие в письменной форме.

### Применимые профессиональные стандарты и степень уверенности

Мы выполняли наше задание, обеспечивающее ограниченную уверенность, в соответствии с Международным стандартом заданий, обеспечивающих уверенность 3000 (пересмотренным) «Задания, обеспечивающие уверенность, отличные от аудита и обзорной проверки финансовой информации прошедших периодов», выпущенным Советом по международным стандартам аудита и заданий, обеспечивающих уверенность.

Задание, обеспечивающее ограниченную уверенность, предусматривает значительно меньший объем работ, чем задание, обеспечивающее разумную уверенность, в отношении как процедур оценки рисков, включая изучение системы внутреннего контроля, так и процедур, выполняемых в ответ на оцененные риски.

### Наша независимость и управление качеством

Мы соблюдали требование независимости и прочие этические требования Международного кодекса этики профессиональных бухгалтеров (включающего Международные стандарты независимости), выпущенного Советом по международным стандартам этики для бухгалтеров (Кодекс СМСЭБ), который основан на фундаментальных принципах честности, объективности, профессиональной компетентности и должной тщательности, конфиденциальности и профессионального поведения, и этических требований Кодекса профессиональной этики аудиторов и Правил независимости аудиторов и аудиторских организаций, применимых к нашим заданиям, обеспечивающим ограниченную уверенность в отношении Выборочной информации, в Российской Федерации.

Наша организация применяет Международный стандарт управления качеством 1, который требует от нашей организации разработки, внедрения и обеспечения функционирования системы управления качеством, в том числе политики или процедур относительно соблюдения этических требований, профессиональных стандартов и применимых законодательных и нормативных требований.

<sup>i</sup> Ответственность за размещение информации на веб-сайте Общества и ее достоверность несет руководство Общества. Выполненная нами работа не предусматривает рассмотрения этих вопросов, и, соответственно, мы не принимаем на себя ответственность за любые изменения, которые могли быть внесены в Выбранную информацию, в отношении которой был выпущен настоящий отчет, или в Критерии составления при размещении их на веб-сайте Общества.





[www.tedo.ru](http://www.tedo.ru)

### Выполненная работа

В наши обязанности входит планирование и выполнение задания с целью рассмотрения риска существенного искажения Выборочной информации. Для этого наши процедуры включали:

- направление запросов руководству Общества, в том числе группе по подготовке отчетности об устойчивом развитии Общества и лицам, ответственным за управление и предоставление информации об устойчивом развитии Общества;
- проведение опросов должностных лиц Общества, отвечающих за подготовку Отчета об устойчивом развитии, а также сбор и анализ соответствующих исходных данных;
- анализ соответствующих внутренних методических документов, для получения понимания того, как организованы основные структуры, системы, процессы и средства контроля в области управления, учета, подготовки и представления Выборочной информации;
- проведение ограниченного тестирования по существу в отношении Выборочной информации на выборочной основе, чтобы проверить, были ли данные надлежащим образом оценены, отражены, сопоставлены и представлены в Выборочной информации;
- проверку соответствия раскрытий Выборочной информации соответствующим требованиям Критериев составления.

Процедуры, осуществленные при выполнении задания, обеспечивающего ограниченную уверенность, отличаются по характеру и срокам, и они менее объемны, чем при выполнении задания, обеспечивающего разумную уверенность. Следовательно, уровень уверенности, полученный при выполнении задания, обеспечивающего ограниченную уверенность, более низкий, чем уровень уверенности, полученный при выполнении задания, обеспечивающего разумную уверенность.

### Методики представления и оценки

Согласно Стандартам GRI существует диапазон различных, но допустимых, методик представления и оценки. Данные методики могут привести к существенным различиям в раскрываемых результатах, что может повлиять на их сопоставимость с данными других организаций. Следовательно, Выборочная информация должна рассматриваться вместе с методологией, использованной руководством при подготовке Отчета об устойчивом развитии и описанной в нем, и за которую Общество несет единоличную ответственность.



[www.tedo.ru](http://www.tedo.ru)

### Вывод по заданию, обеспечивающему ограниченную уверенность

По итогам выполненных нами процедур и полученных нами доказательств нами не было выявлено каких-либо оснований для того, чтобы полагать, что Выборочная информация за год, закончившийся 31 декабря 2022 года, не подготовлена во всех существенных отношениях в соответствии с Критериями составления.

16 апреля 2024 года

Москва, Российская Федерация



Бучнев Михаил Игоревич, лицо, уполномоченное Генеральным директором на подписание от имени Акционерного общества «Технологии Доверия – Аудит» (основной регистрационный номер записи в реестре аудиторов и аудиторских организаций (ОРНЗ) – 12006020338), руководитель аудита (ОРНЗ – 21906099044)



www.tedo.ru



www.tedo.ru

**Приложение 1 к Отчету независимого аудитора по заданию, обеспечивающему ограниченную уверенность, от 16 апреля 2024 г.**

Выборочная информация, подготовленная в соответствии с указанными в таблице раскрытиями индикаторов GRI (GRI Disclosures), в отношении которой была проведена проверка, обеспечивающая ограниченную уверенность:

Индикатор GRI	Наименование
2-1	Информация об организации
2-2	Субъекты, включенные в отчетность организации по устойчивому развитию
2-3	Отчетный период, периодичность и контактное лицо
2-4	Пересмотр данных
2-5	Внешнее заверение
2-9	Структура корпоративного управления
2-11	Председатель высшего органа управления
2-12	Роль высшего органа управления в надзоре за управлением воздействиями
2-14	Роль высшего органа управления в отчетности по устойчивому развитию
2-15	Конфликты интересов
2-22	Заявление о стратегии устойчивого развития
2-23	Обязательства в отношении политик
2-24	Внедрение обязательств в отношении политик
2-26	Механизмы обратной связи
2-27	Соблюдение законов и нормативных актов
2-28	Членство в ассоциациях
2-29	Подход организации к взаимодействию с заинтересованными сторонами
2-30	Коллективные договоры
3-1	Процесс определения существенных тем
3-2	Перечень существенных тем
3-3	Управление существенными темами
201-3	Установленные обязательства по пенсионному плану и прочие обязательства в связи с выходом на пенсию
203-1	Инвестиции в инфраструктуру и безвозмездные услуги
203-2	Существенные непрямые экономические воздействия
205-2	Информирование о политиках и методах противодействия коррупции и обучение им
205-3	Подтвержденные случаи коррупции и принятые меры
302-1	Энергопотребление внутри организации
303-1	Ответственное водопотребление
303-2	Управление сбросом сточных вод и связанных с ним воздействий на водные ресурсы
303-3	Водозабор
303-4	Водосброс
304-1	Производственные площадки, находящиеся в собственности, в аренде или под управлением организации и расположенные на охраняемых природных территориях и территориях с высокой ценностью биоразнообразия, находящихся вне границ охраняемых природных территорий или примыкающие к таким территориям
304-2	Существенное воздействие деятельности, продукции и услуг на биоразнообразии
304-3	Сохраненные или восстановленные местообитания

Индикатор GRI	Наименование
304-4	Общее число видов, занесенных в красный список МСОП и национальный список охраняемых видов, местообитания которых находятся на территории, находящейся под влиянием деятельности организации
305-6	Выбросы озоноразрушающих веществ (ОРВ)
305-7	Выбросы в атмосферу оксидов азота, оксидов серы и других значимых загрязняющих веществ
306-3	Образование отходов
402-1	Минимальный период уведомления в отношении существенных изменений в деятельности организации
403-1	Система управления вопросами охраны труда и промышленной безопасностью
403-2	Выявление опасностей, оценка рисков и расследование происшествий
403-3	Службы охраны труда
403-4	Участие сотрудников, проведение консультаций и предоставление информации по вопросам гигиены труда и техники безопасности
403-5	Обучение сотрудников в области охраны труда
403-6	Поддержание здоровья работников
403-7	Профилактика и смягчение воздействия на здоровье и безопасность труда, напрямую связанного с деловыми отношениями
403-9	Производственный травматизм
406-1	Общее количество случаев дискриминации и предпринятые корректирующие действия
407-1	Подразделения и поставщики, у которых право на свободу ассоциаций и ведения коллективных переговоров может подвергаться риску
408-1	Подразделения и поставщики, у которых имеется существенный риск использования детского труда
409-1	Подразделения и поставщики, у которых имеется существенный риск использования принудительного или обязательного труда
411-1	Общее число случаев нарушений, затрагивающих права коренных и малочисленных народов
413-1	Производственные процессы с реализованными программами взаимодействия с местными сообществами, программами оценки воздействия деятельности на местные сообщества и программами развития местных сообществ
415-1	Количество пожертвований на политические цели в денежном выражении

# Контактная информация

GRI [2-1], [2-3]

Общество с ограниченной ответственностью «Удоканская медь».

Юридический адрес:

674159, Россия, Забайкальский край, Каларский район, пос. Удокан, ул. Фабричная, д. 1.

Обособленное подразделение в г. Москве:

121609, Россия, г. Москва, Рублевское шоссе, д. 28.

Обособленные подразделения в г. Чите:

672039, Россия, г. Чита, Николая Островского, 15А.

Обособленное подразделение в пгт Новая Чара:

674159, Россия, Забайкальский край, Каларский район, пгт Новая Чара, Магистральная ул., 21

По всем вопросам, связанным с Компанией и настоящим отчетом, Вы можете обратиться по контактам, указанным ниже:

8-800-550-90-89

8 (495) 645-00-45

[info@udokancopper.com](mailto:info@udokancopper.com)



**УДОКАНСКАЯ  
МЕДЬ**

